

班級經營分享

仁和國小
趙榮華

導師簡介

語文競賽得獎：

- 98年大溪鎮語文競賽字音字形教師組第一名。
- 99年大溪鎮語文競賽字音字形教師組第一名。
- 98年桃園縣語文競賽字音字形教師組第二名。
- 99年桃園縣語文競賽字音字形教師組第二名。
- 100年桃園市語文競賽字音字形教師組第二名。
- 101年桃園市語文競賽字音字形教師組第一名。
- 101年桃園縣語文競賽字音字形教師組第二名。
- 102年大溪鎮語文競賽字音字形教師組第一名。
- 102年桃園縣語文競賽字音字形教師組第二名。

教師生涯肯定：

- 95年大溪鎮優良教師。
- 101年桃園市模範教師。
- 101年全國教學創意獎。

導師簡介

1. 以閱讀為主軸的班級經營，榮獲桃園縣101年班級經營創意獎**特優**。
2. 教師榮獲桃園縣102年國民中小學推動閱讀績優個人評選**第一名**。
3. 教師榮獲教育部102年閱讀磐石個人獎：**績優閱讀推手**。
4. 教師獲聘桃園縣國教輔導團102年縣內**教師研習講師**。
5. 班級獲學校推荐參與桃園縣**心三美班級**活動遴選。
6. 圖書館班級活動製播成校園電視台的英語新聞報導，獲101年桃園影展英語主播類**第一名**。
7. 學生參加2013桃園縣專題寫作論文比賽榮獲「**特優**」獎。
8. 學生參加2013北北基桃四縣市專題寫作總決賽榮獲「**優等**」獎。
9. 識字教學結合圖書館學生展能活動獲2012全國教學創意獎「**優等**」獎。
10. 國語日報、大紀元、桃園教育電子報、桃園書法協會會刊媒體報導。



導師簡介

指導學生得獎：

- ◆ 大溪鎮科展數學組第一名。
- ◆ 中華數學協會-全國奧林匹克數學競賽三等獎。
- ◆ 全縣小桃子英數競賽-數學入選。
- ◆ 中華語文協會語文競賽桃園區第四名。
- ◆ 桃園縣家庭教育年刊<家在桃園>徵稿第三名。
- ◆ 桃園縣小桃子樂園網路徵文比賽優等。
- ◆ 96年度大溪鎮語文競賽字音字形國小學生組第三名。
- ◆ 97年度大溪鎮語文競賽字音字形國小學生組第一名。
- ◆ 99年度大溪鎮語文競賽字音字形國小學生組第一名。
- ◆ CWT全民中檢初級及中級合格。
- ◆ 101年度桃園影展校園主播第一名。
- ◆ 2013桃園縣中小學生專題寫作論文比賽特優。
- ◆ 2013北北基桃四縣市中小學生專題寫作論文總決賽優等。

我是名師



厲害的科任老師

Content is better than riches. 知足常樂

今天的功課和明天應帶

青
這
來
最
有
趣
的
英
文
課

一組並列第二。我覺
得
這
次
的
英
文
課
是
有
史
以
來
最
有
趣
的
英
文
課
。我
覺
得
可
能
是
因
為
他
講
話
很
好
笑
，而
且
他
的
動
作
很
大
。但
是
分
數
最
高
的
是
第
五
組
，制
勝
關
鍵
是
他
們
有
一
團
隊
合
作
。但
我
們
也
不
例
外
，我
們
與
第
一
組
並
列
第
二
。

恩
演
得
非
常
好

是
演
Unit 1。我
覺
得
吳
敏
有
分
組
演
戲
，我
們
都

真
特
別
。84
因
為
我
們

三
心
情
：今
天
的
英
文
課

厲害的科任老師

53
棒
棒
棒
幾會

好特別
不知還有沒有

不同的教室上，感覺

心情：今天社會課在

厲害的科任老師

好厲害。 恭喜！

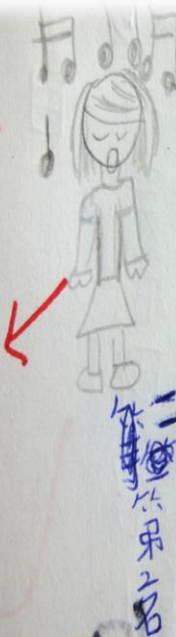

老師說我們應該
有優美的手，真開心

65

66

67

己心如我！

有努力

我很高興，這三天

今天我因合唱團而加個

77

78

79

寫數作 2-3 頁。

寫國羽自 16-19 頁。

家長簽名

老師簽名

在這一兵荒馬亂的時代，人民
三餐不繼，居無定所，真是可

95
96
97

即使敵方有千軍萬馬，我方
志旺盛，全軍都奮勇殺敵。

90
聲勢大。
馬：兵馬眾多。比喻戰爭非

85
86
87

父母費盡苦心，不計一切代
培他，就是希望他能飛黃騰

81
82

有收

76
如都村的發展
士雖然廣大，
，稀少。

71
72

的事情，使得



為團？

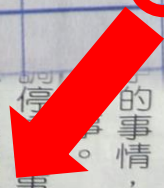

厲害的科任老師

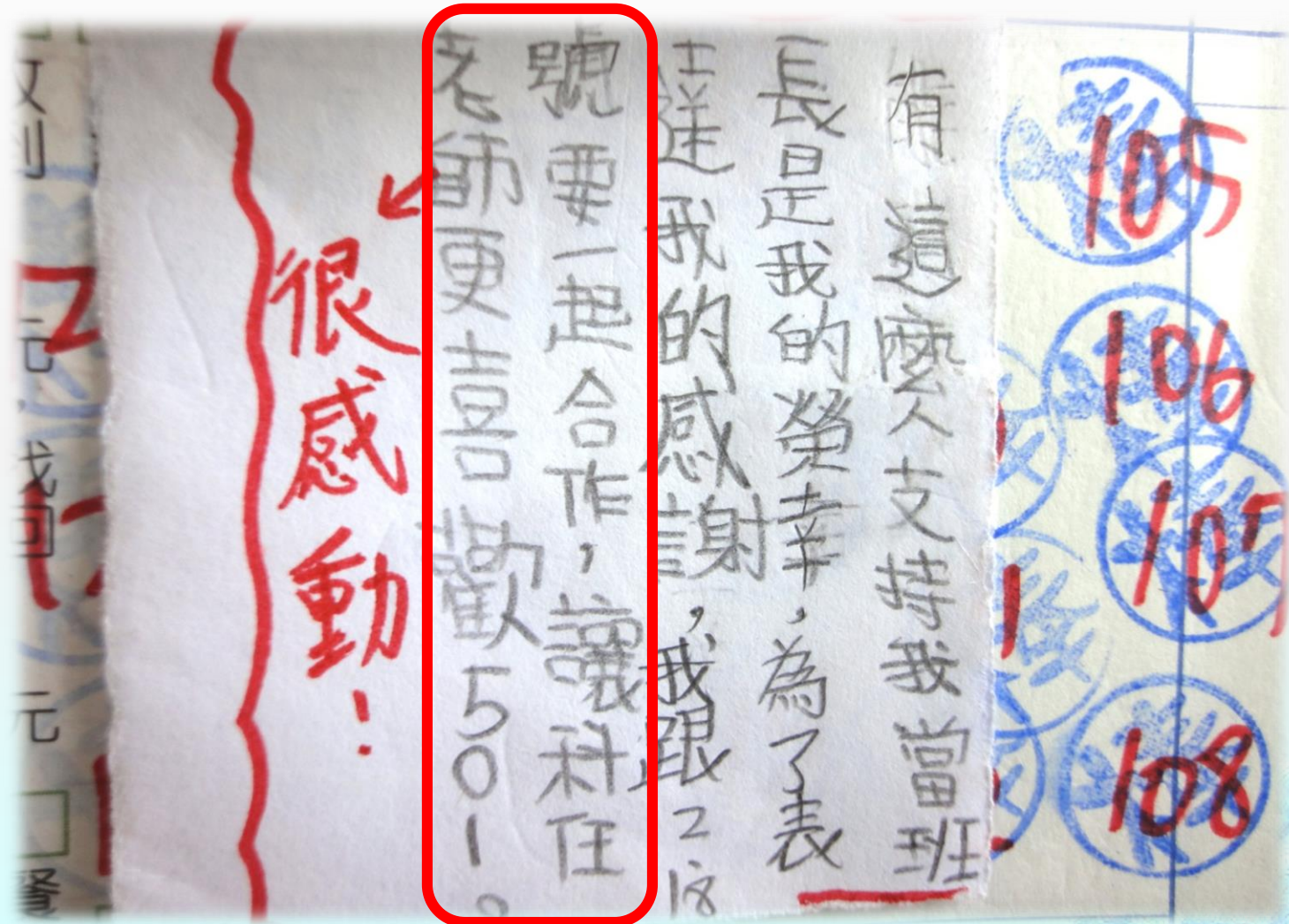

神奇的聯絡簿章數？

參加比賽、
參與活動

家長簽名 老師簽名

126 127 128

129 30

寫國語本 16-19 頁。

寫數作 2-3 頁。

團團團團團團團團團團

今天我因合唱團而加了個

我很高興與血還此

己心妒我！

有就有收

於仕途。

例句：父母費盡苦心、不計一切代價栽培他，就是希望他能飛黃騰達。

4. 千軍萬馬：兵馬眾多。比喻戰爭非常熱烈，聲勢大。

例句：即使敵方有千軍萬馬，我方仍然鬥志旺盛，全軍都奮勇殺敵。

5. 兵荒馬亂：形容戰爭所造成的混亂景象。

例句：在這兵荒馬亂的時代，人民百姓三餐不繼、居無定所，真是可憐。

83 84 85 86 87 88 89 90 91 92 93 94 95 96 97

81 82 77 78 79

這件事，希望學人。

事情，使得

雖然廣大，

日稀少。

村的發展

神奇的聯絡簿章數？

精神渙散黑眼圈小心睡
眠不足找上你
我覺得文章裡面講到的「失眠」要一個月才算失眠，指的就是身尚在床上睡不著，我有一次這種經驗是在寒假結束要開學的前一天，當時我躺在床上一直想著開學要做什麼？但是我一直提醒我趕快睡覺，否則明天會沒精神。每個人都有自己的生理時鐘，就像文章所說的，我如果每天11點睡覺，某天突然改7點睡，你反而睡不着，你知道為什麼嗎？你就上網搜尋，自己查到的資料並閱讀，能增更多的智識。

第4週
今天的功課和明天應帶物品

60	61	62	63	64	65
66	67	68	69	70	71

加油！你可以的。

成語造句

心情分享、自我反省

閱讀分享

神奇的聯絡簿章數？



頭。只能無奈的搖著

蟲大軍，農夫們也

千軍萬馬，面對千軍萬馬的蝗

時，就可以拆來吃了！

現代人會先引動物到河內，等電鰻洩下

我今天讀了「電鰻」這篇文章後我才知

我有抬椅子。

我很開心我是演最好的。

被選出是演最好的，所以就演第二

有演戲，我是演爸爸的角色，而且

今天我在英文課時很開心，因為我



→ 做好事

神奇的聯絡簿章數？

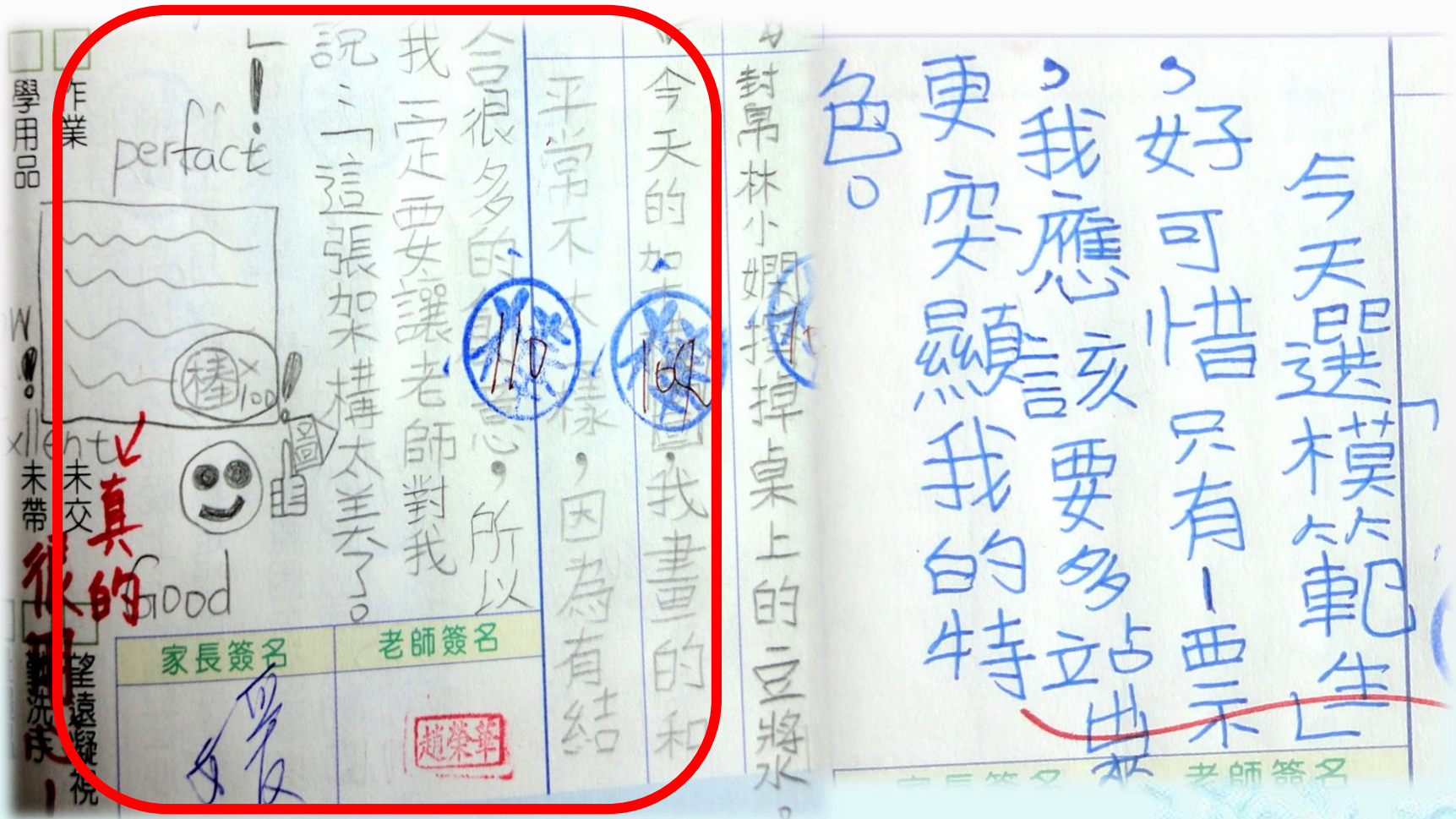

正向思考：超讚！章數加倍+表彰

神奇的聯絡簿章數？

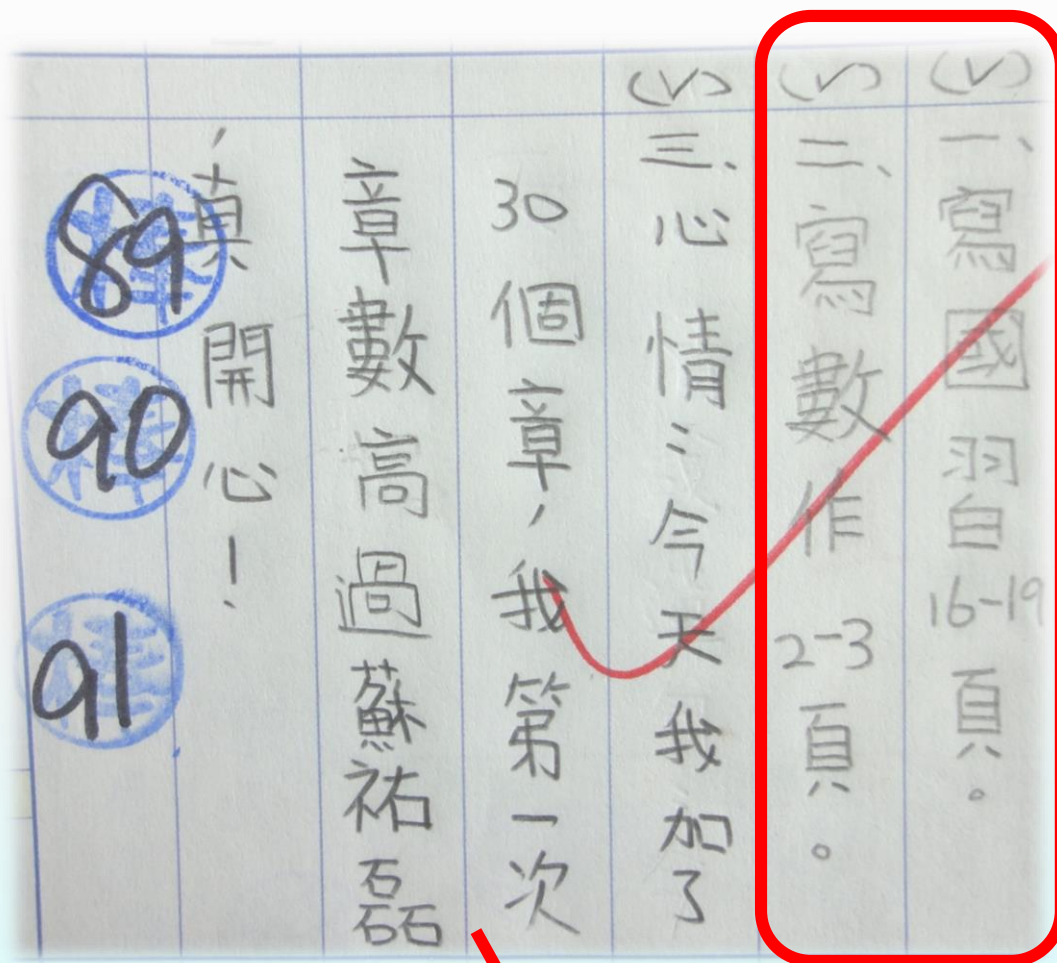

完成功課
字體工整

哇！變積極了！

神奇的聯絡簿章數？

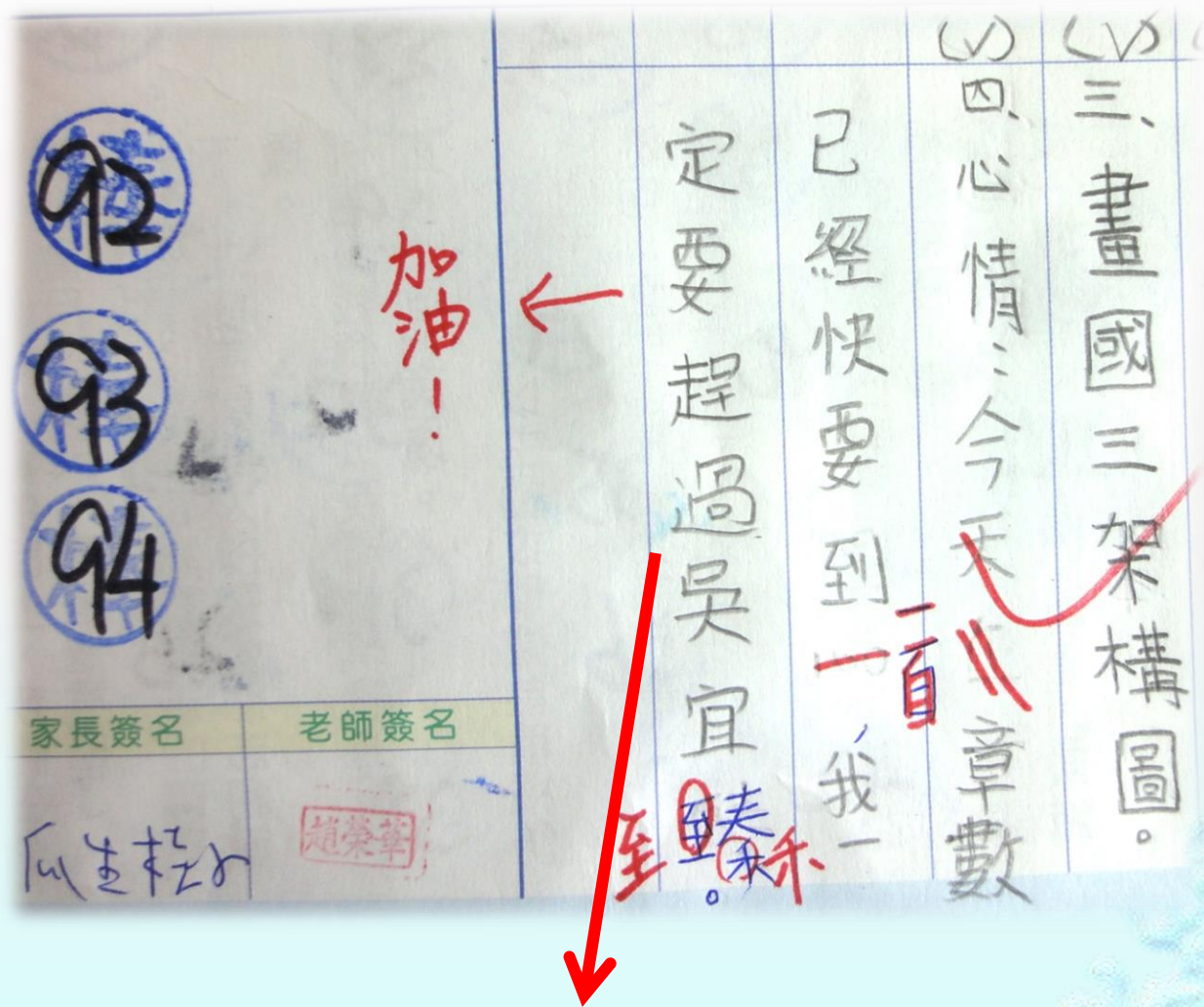

哇！更積極了！

神奇的聯絡簿章數？

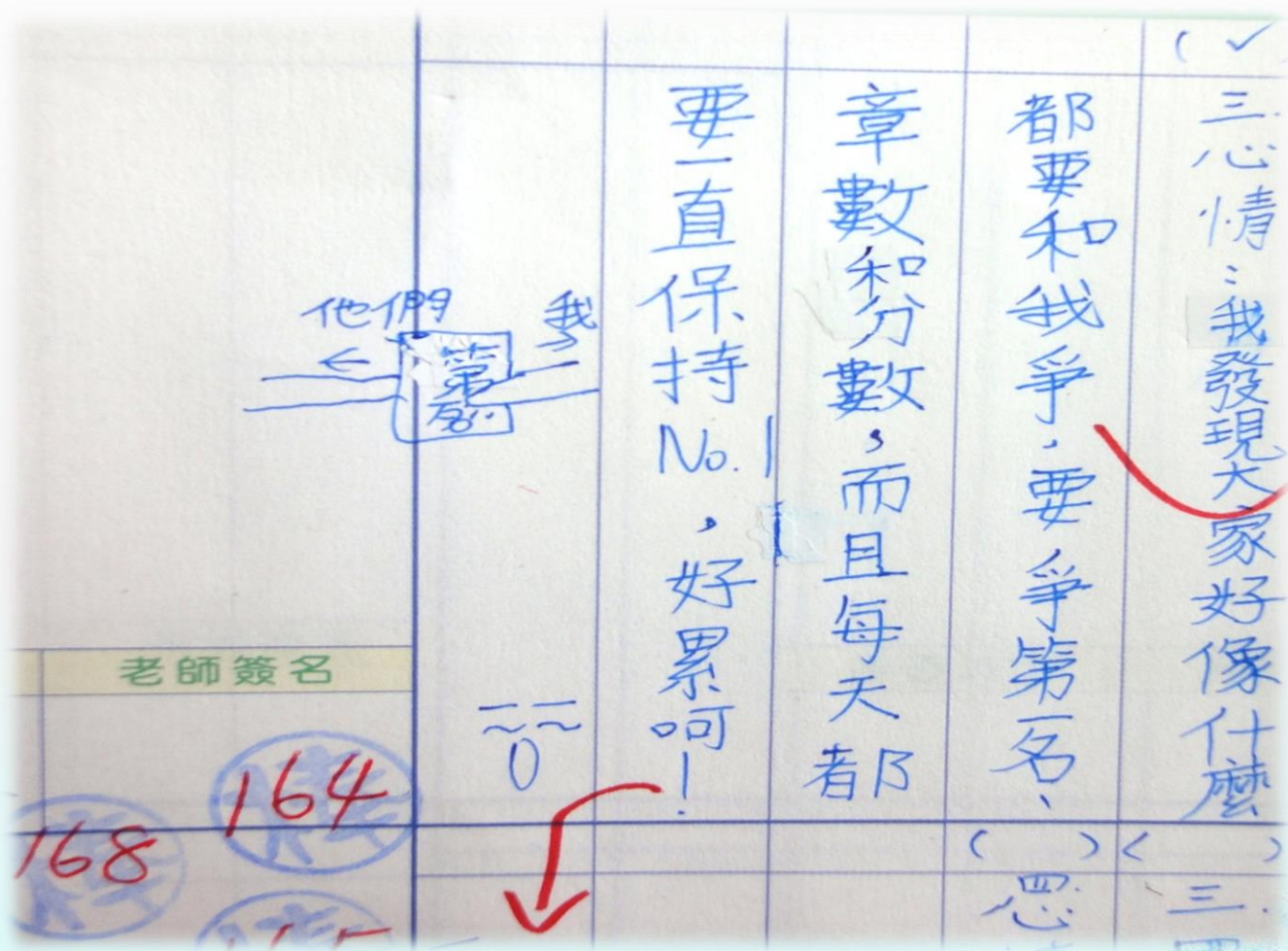

也.....太入戲了吧？

我愛聯絡簿之一...

板

學用品 作業 我也覺得有進步了 未交

謝 謝 老師的用心

了，加油喔！

表現愈來愈棒棒

發言，專心與子羽白

郁蓁上課會主動

122

家長簽名	老師簽名
張	趙榮華

功 望遠凝

我讚美學生，家長讚美我。

我愛聯絡簿之二...

親師留言板

學用品
 作業
用功
安
寫功課
未交
未帶

歡老師的教國子也看出很

唯云最近上課發
言都很踴躍，也
很盡寸心，表現真
好。↓
附

教學？





班級經營

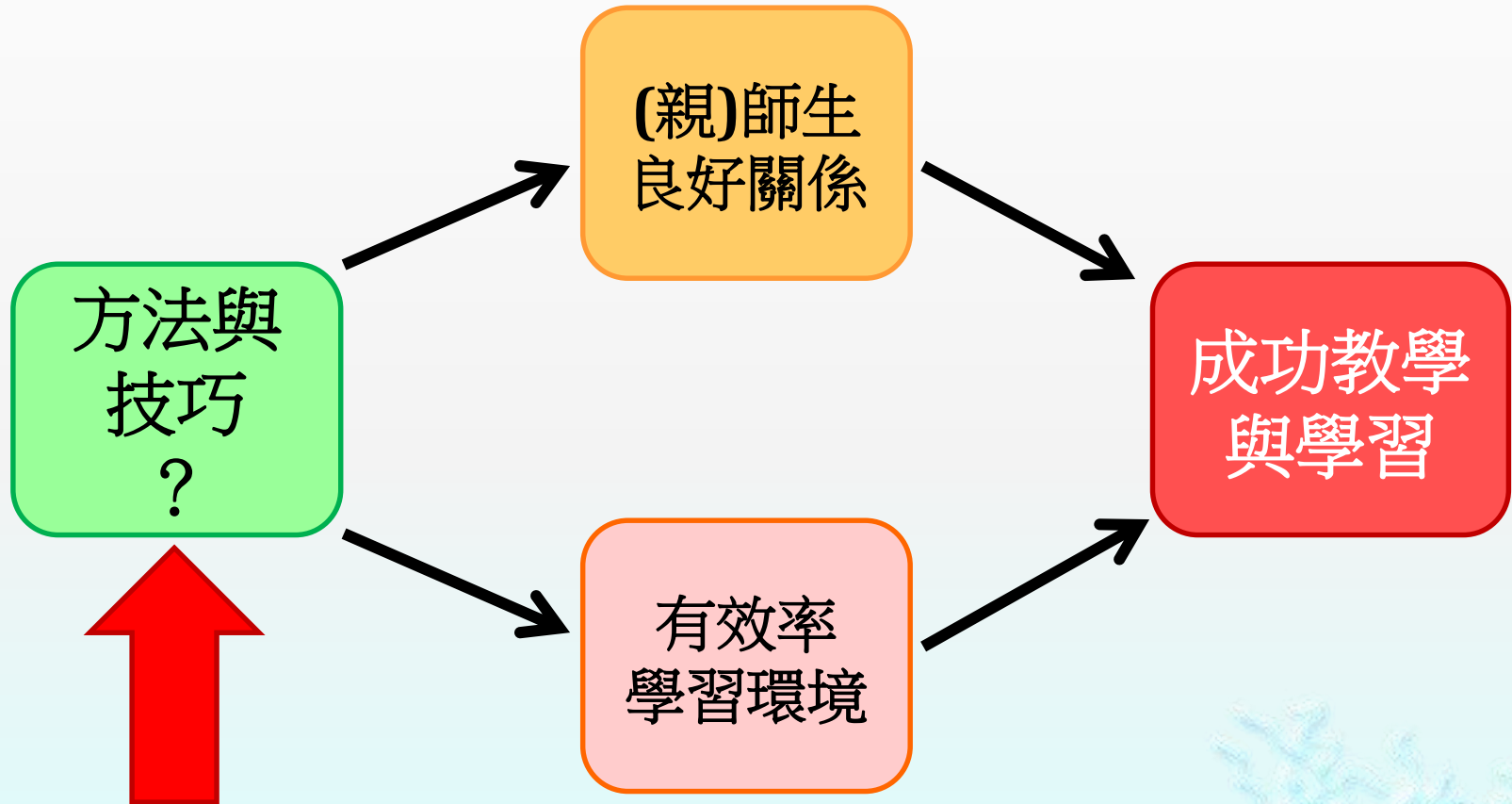

新的
班級

包裝

科任老師
+聯絡簿
獎勵+讚美

教學？

60
分

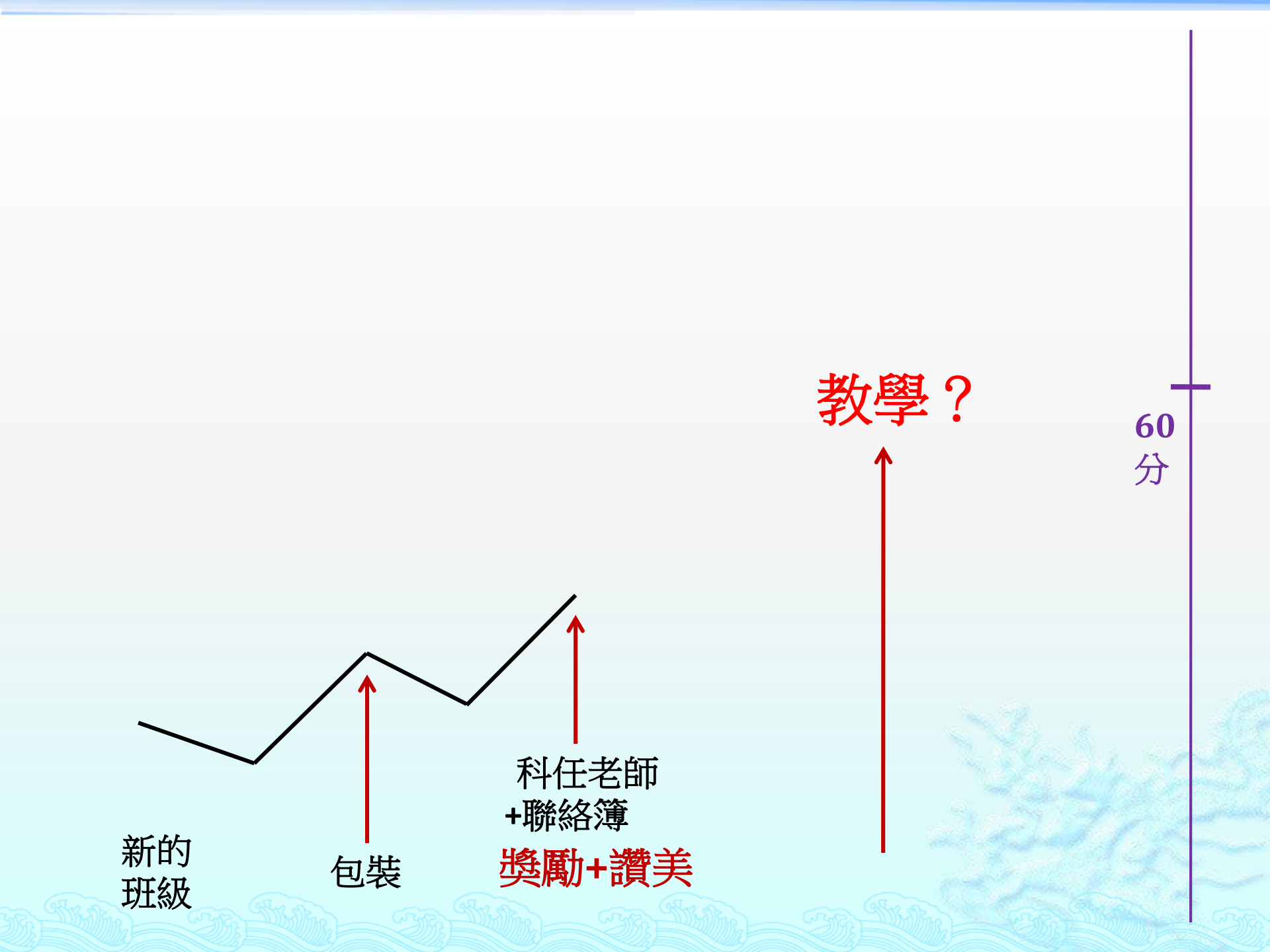

(親)師生
良好關係

有效率
學習環境

成功教學與
學習

改變教學方式



班級背景資料

學區

- 學生多居住於桃園市藝文特區

優勢

- 大部分學生家中經濟能力尚可

弱勢

- 父母忙於工作，較少時間陪伴孩子

特殊情形

- 兩個孩子因過動就診，一人為亞斯柏格症。

班上需要努力的地方...

父母忙於工作

安親班取代
家庭，學習
多為填鴨及
抄寫

著重記憶而
不思考理解，
對學習失去
興趣

資訊時代

都市小孩有
更多使用電
腦的機會

使用網路時
間過長，造
成人與人的
疏離

學習上欠
缺熱情，
對他人缺
少關懷

班上需要努力的地方...

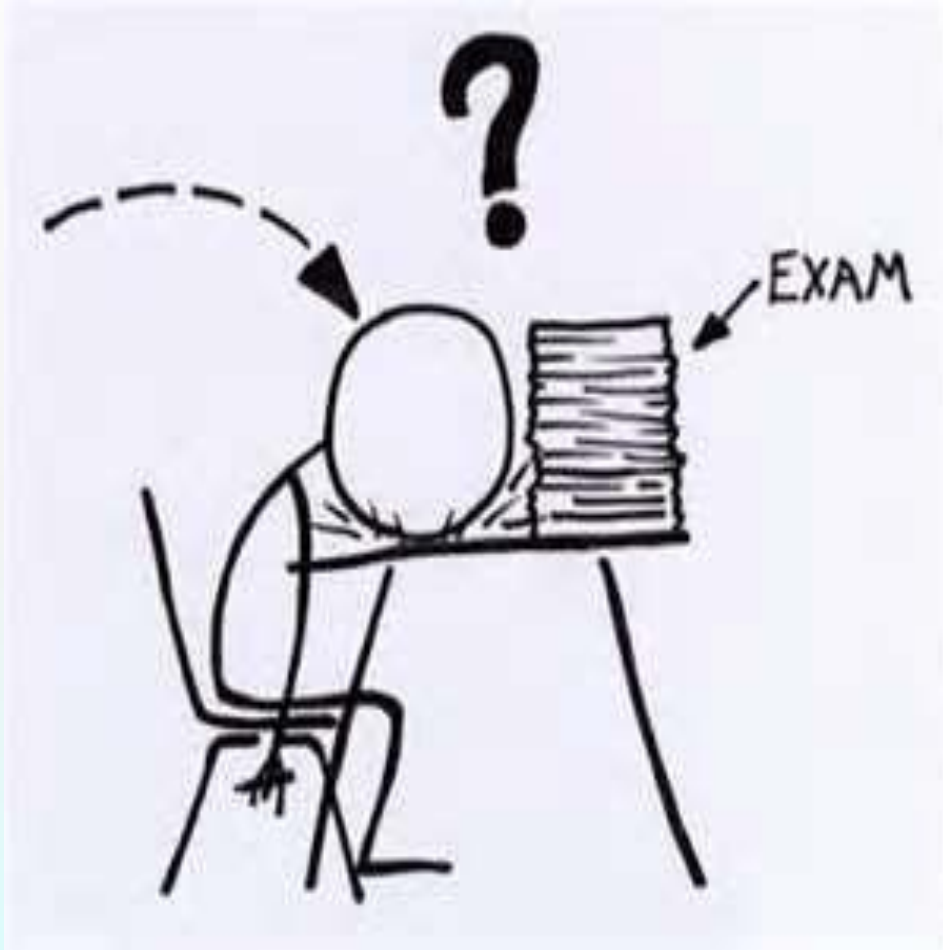

高年級家長擔憂孩子的數學程度！

思考對策

◆ 創造機會

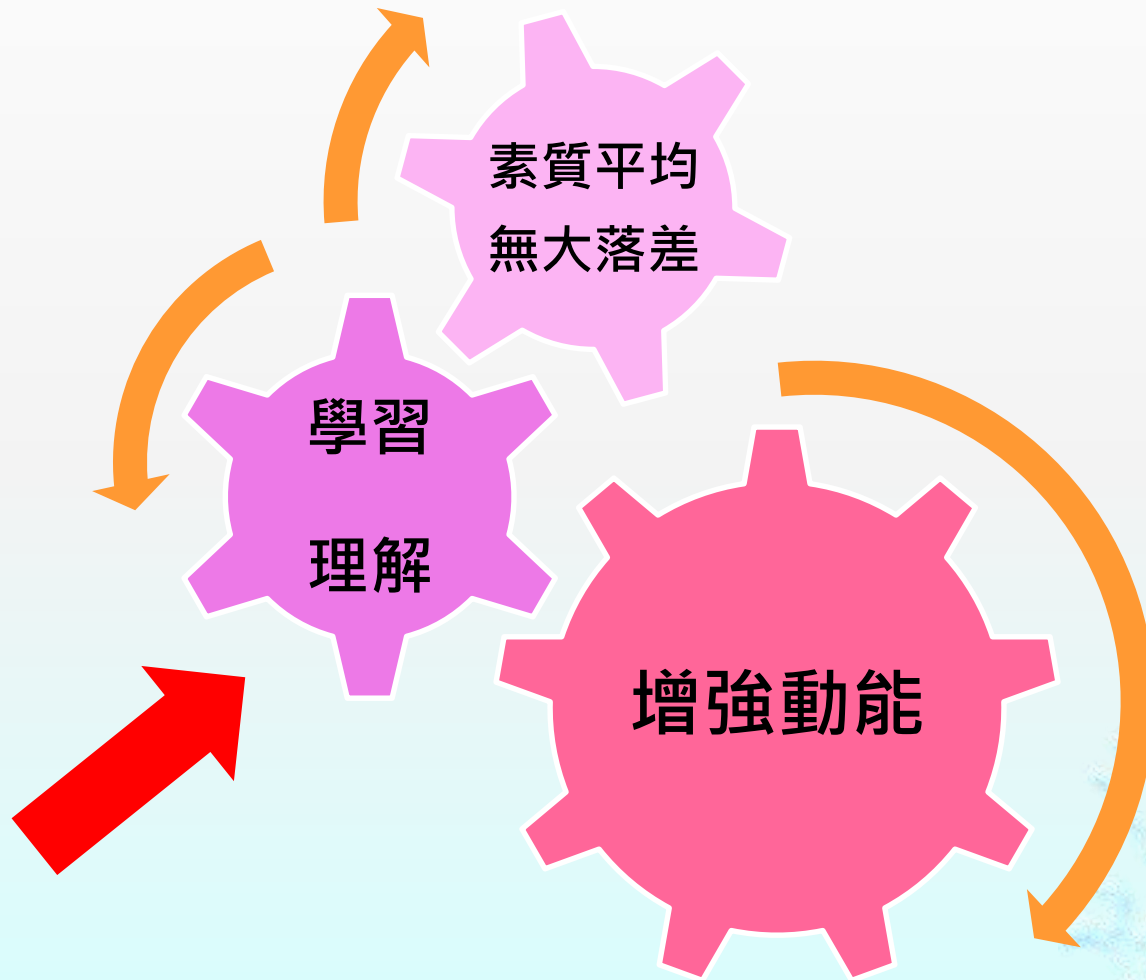



活化教學

語文+數學+綜合

字詞
學習

說故
事

專題
寫作

數學
解題

小組合作



自主學習

展能





1. 字詞學習

引起學習動機！

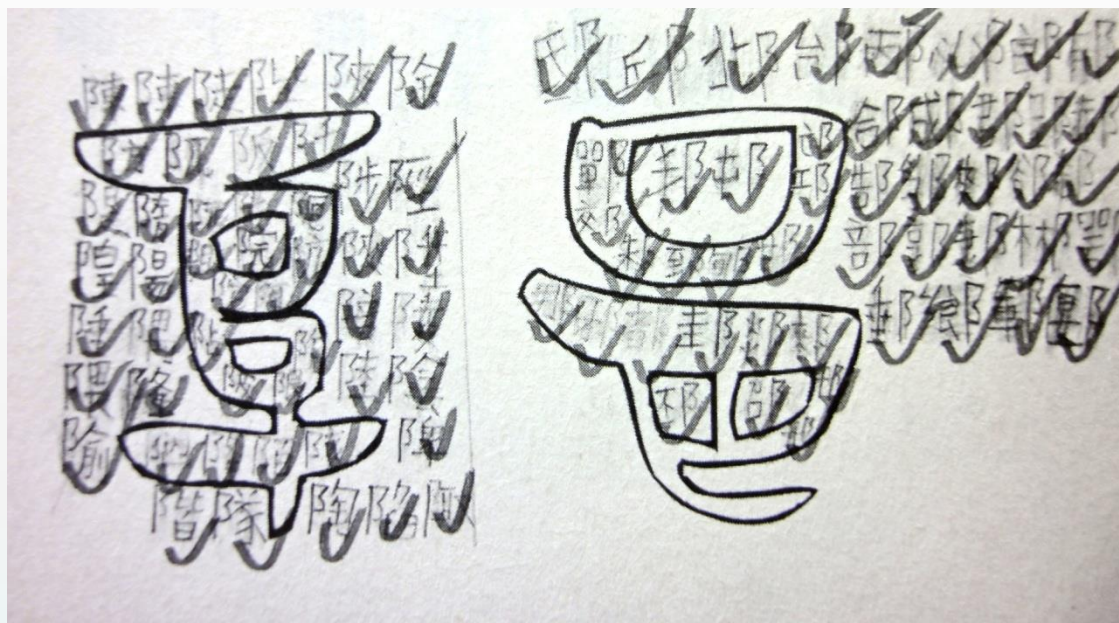

部首部件識字：



取自天下雜誌《香港閱讀現場》

新竹縣清水國小葉靖雯老師

太…太誇張了吧！

無法連結字的形-義？

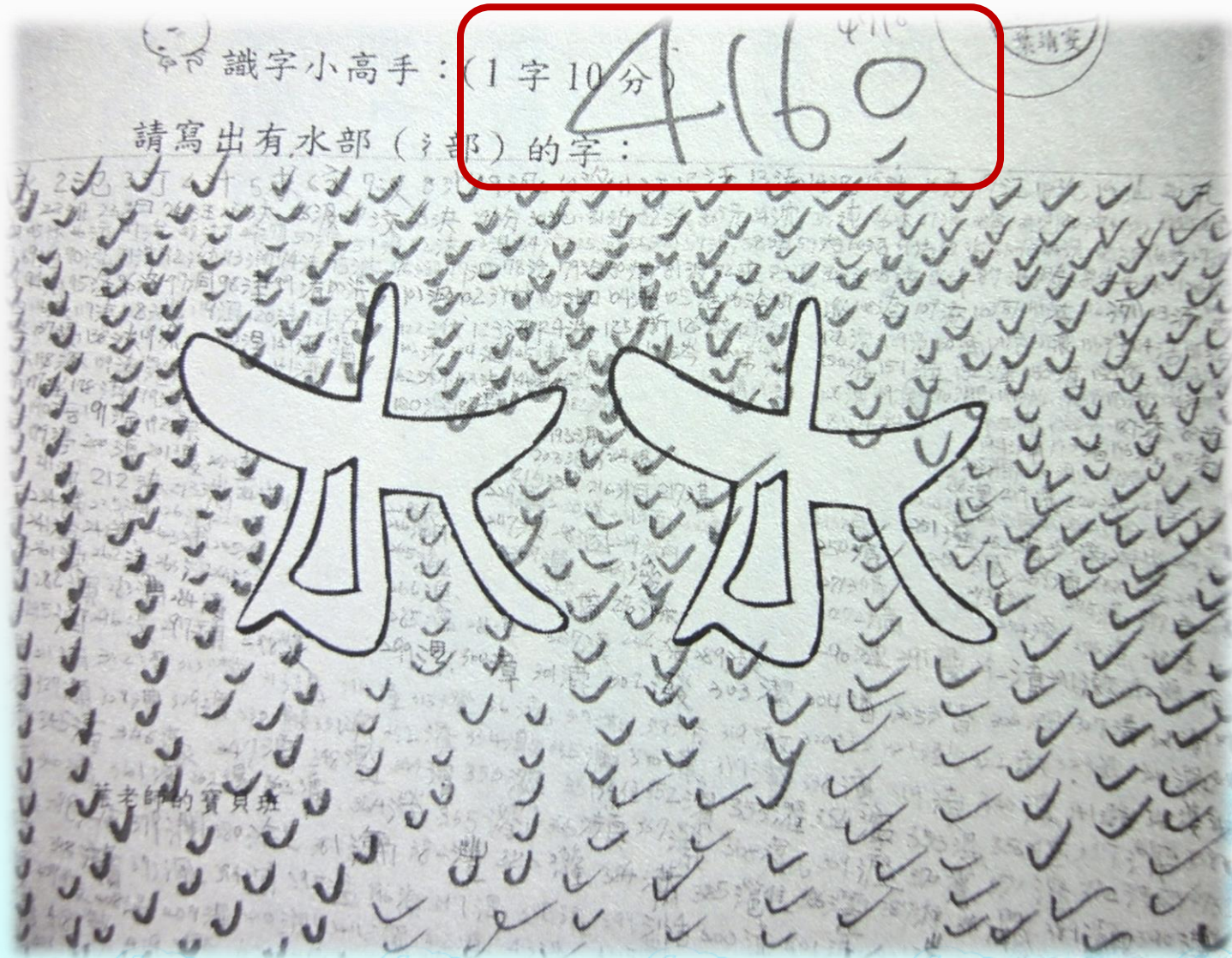

國字的圖文概念



部首部件分類教學：植物

字形 ↔ 字義



苗

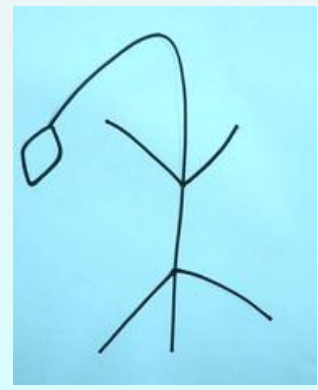

禾

部首部件分類教學：植物

字形 ↔ 字義

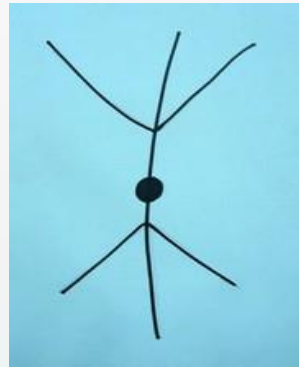

朱

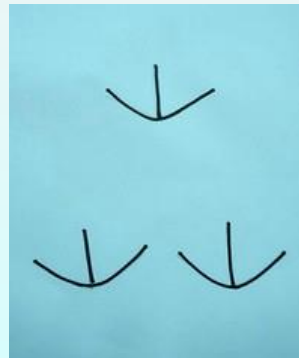

卉

康軒版電子書部首識字



邱
郁

相關字

所、聚落有關。

是古代的地名，或者和住

邊。這個部首的字，很多

寫作「卩」，放在字的右

住的地方。當作偏旁時，

「邑」是人們聚在一起居

邑部

康軒版部首識字

「邑」是人們聚在一起居住的地方。

形→義？

背誦→義？



邑



邑

說明圖片

小篆體

楷書體

建立字形和字義的連結

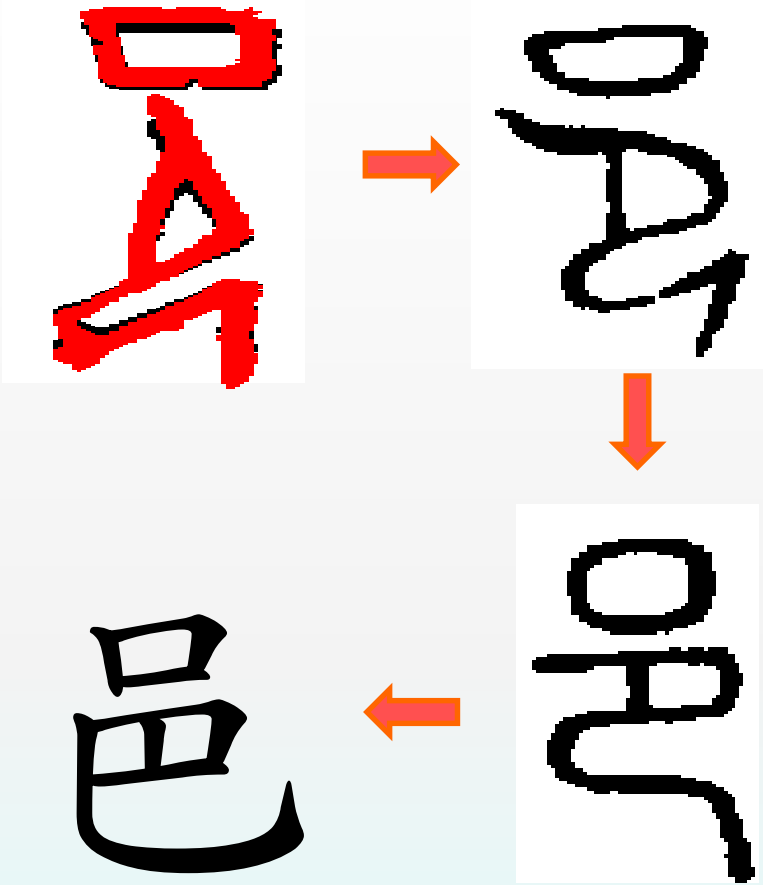

人們居住的地方

→ 城市、封地、國都

文字 \neq 死背

文字也可以思考、討論

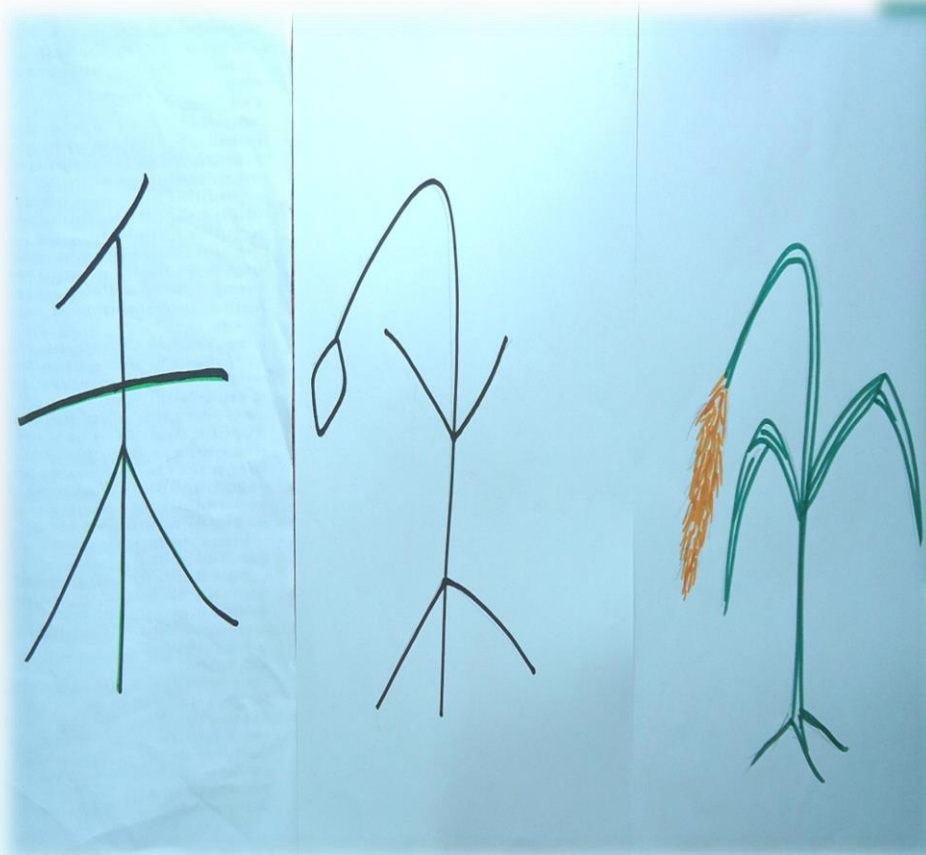

⑫	⑪	⑩	⑨	⑧	⑦
苗	果	木	屯	未	卉
⑬	⑭	⑮	⑯	⑰	⑱
世	生	在	竹	草	華

字形連結字義，主動理解

將分類部首部件
以提升學習效率

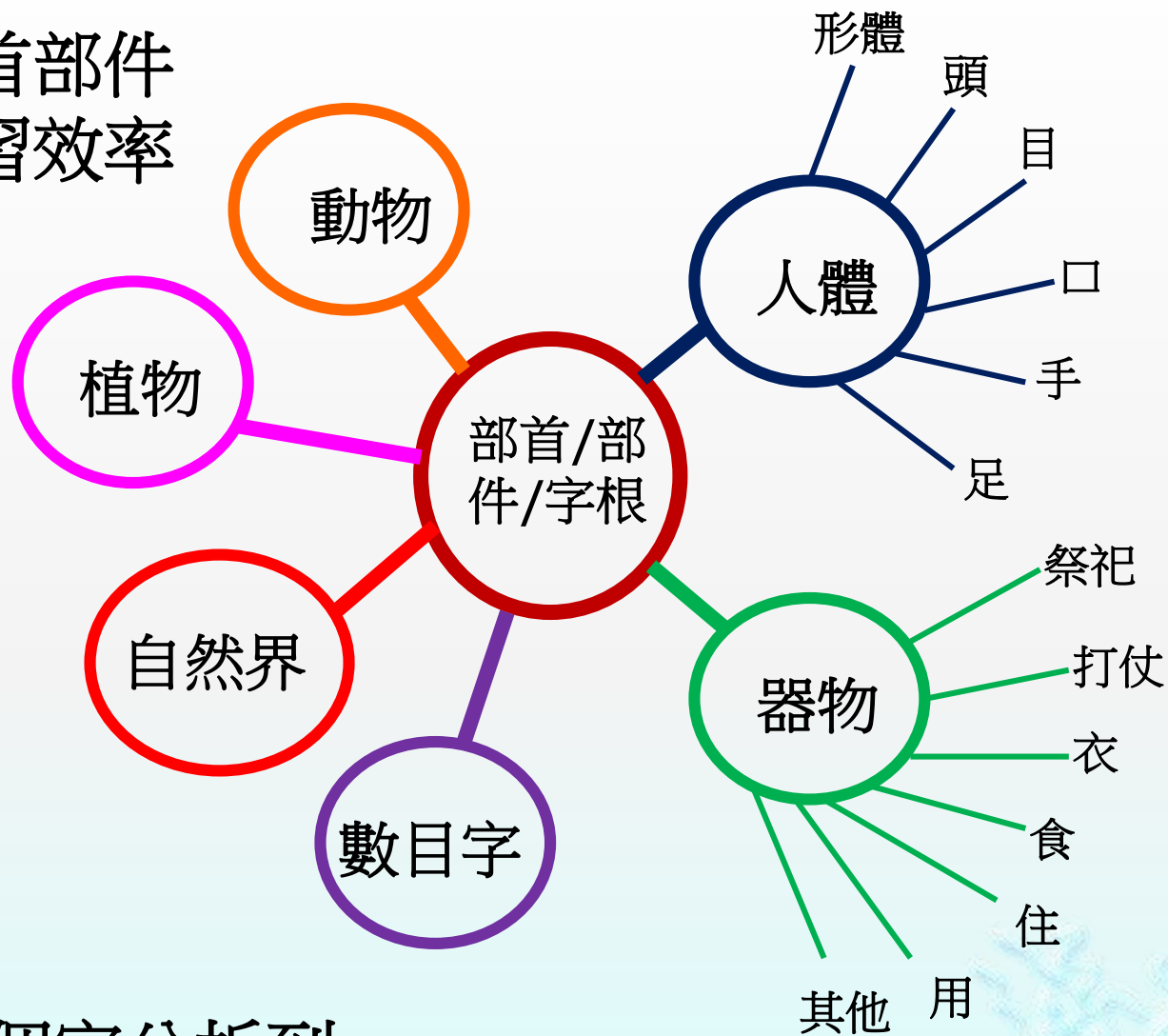

字根：一個字分析到
最小的成文單位---智：矢+口+日

部首部件的分類教學

五官
四肢

→ 手、又、寸 →

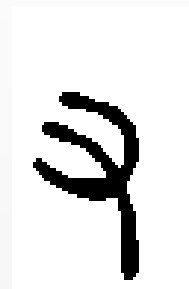

冂

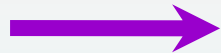

令

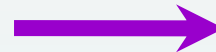

?

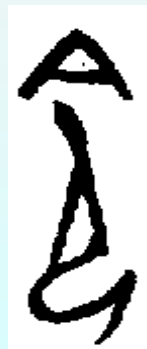
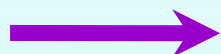

?

運用分類法大量理解字根



用照片提
示字就在
生活周遭

《說文·自部》：「自，鼻也。象鼻形。」後加「畀」聲成為「鼻」字。



𠄎 自 自 自 自

《說文·雲部》：「雲，山川氣也。从雨、云，象雲回轉形。云，古文。省雨。𠄎，亦古文雲。」



𠄎 雲 雲 雲

形、音、義的連結



可

第一組音

呵、訶、何、河

第二組音

柯、苛

一組音的聲符：方、主、末、我、昌、宛、采、是、曼、登、
當、回、侖、留、氏、唐、它、容、兒、甸。

二組音的聲符：巴、牙、文、可、申、令、比、羊、
同、至、朱、因、里、兔、良、廷、
弟、其、爭、馬、旁、票、喬、生、
及、平、面、相、苗、商、專、甫、
奴、完。

牲？

遊戲：部件接龍及敲擊比賽

1



部件接龍，古今寫法都可以！

2



換我當出題老師。預備……

3



要趕快找出指定的部件啊！

4



贏得比賽，加一分！

遊戲：文字謎語對抗賽

1



題目：獨臂小丑。(扭)

題目：一個人演奏的音樂穿透我的心。(億)

2

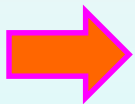

3

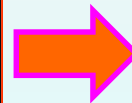

創作：文字部件聯想圖



主題：建築家具
與主題有關的部件：皿、几、
宀、門、宅、窗、舍、官、
示、穴、牀、且、井、其、
西.....

創作：文字詩

甲
田裡多出一條尾巴
不知道是誰的
啊
原來是我的腳印

田裡多出一條尾巴，
不知道是誰的？
啊！
原來是我的腳印。

行爸爸和行媽媽，
想進城裡買東西，
意見不合吵架了，
一個往東走，
一個往西走。

衛

行爸爸和行媽媽
想進城裡買東西
意見不合吵架了
一個往東走
一個往西走

衛

部件組合成字

《說文·木部》：「采，捋取也。从木，从爪。」象徵手在植物上摘取。

采 采 采 采 采



子然一身

子

子 子 卩

呆

呆 呆 卩

孚

孚 孚 卩

不孚眾望



子

子 子 卩

孜

孜 孜 卩

孜孜矻矻





念 子心

本義：
有事含在心中，心想著某事。

引申：記住、反反覆覆述說。

語詞：思念、不念舊惡、
念念有詞

近義詞的分辨

離步道不遠處的長春祠，是用來**追念**那些開路烈士，同時希望他們也能守護往來旅人的平安。

呂醫師對病人的愛心，和對本地醫療的貢獻，到現在依然令人敬愛和**懷念**。



提示：雙腳表示攀登台階，準備祭拜。

解：豆是裝祭品的青銅器。

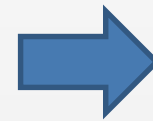

豆

簞食**豆**羹：一竹器飯食，一**碗**羹湯。



裝食物的容器

隔開處

添加炭火

豆

青銅食器

隔——**隔**開、**隔**——打**隔**、

獻——奉**獻**、**膈**——橫**膈**膜、

翮——羽**翮**、**融**——**融**會貫通

故事組字：學生連環畫表達部件組字邏輯

稽=禾+尤+匕+甘(日)=考察、責難

1

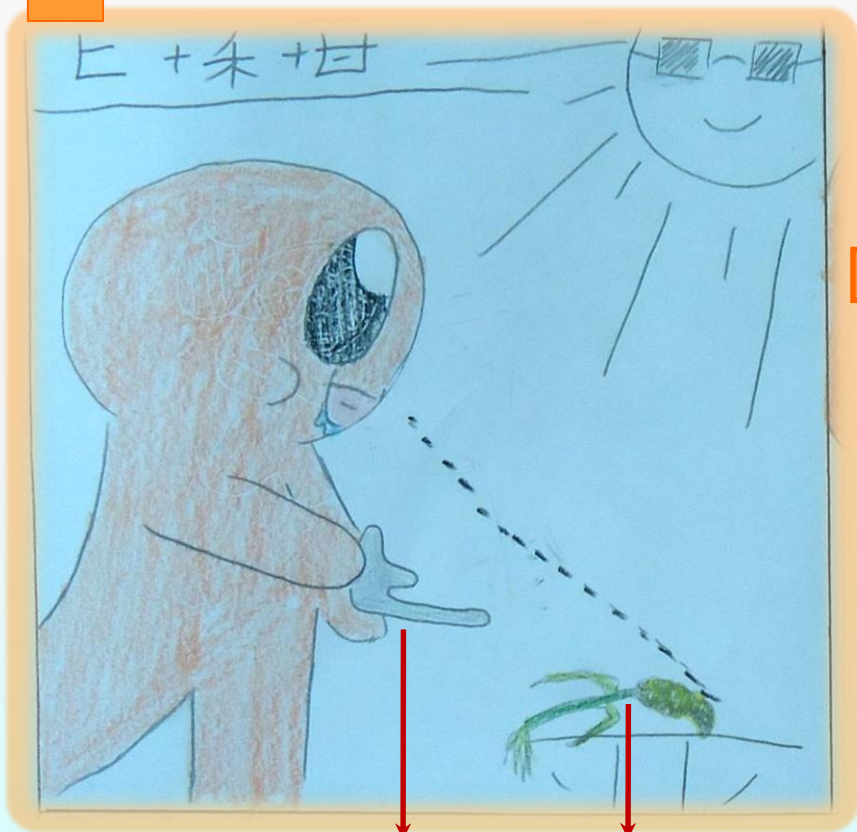

匕

禾

2

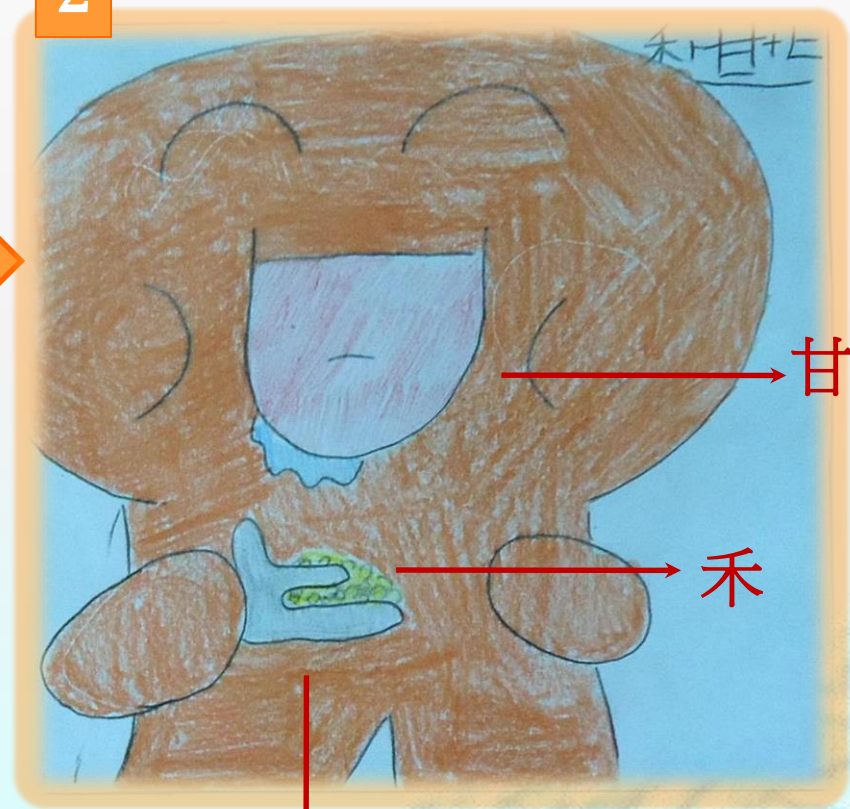

甘

禾

匕

故事組字：學生連環畫表達部件組字邏輯

稽=禾+尤+匕+甘(日)=考察、責難

3

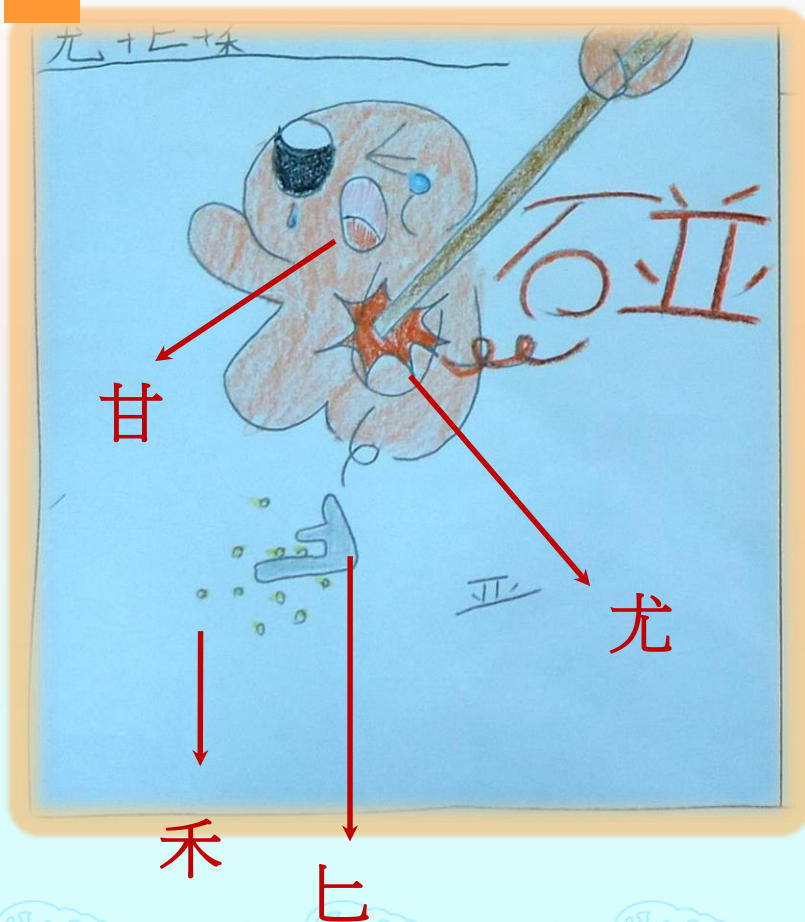

4



故事組字：連環畫表達組字邏輯

什麼是創新？

青



小草 + 顏色



綠色

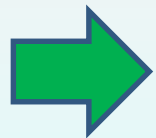

綠色代表

美好的

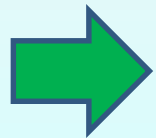

年紀小的顏色

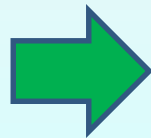

黑色



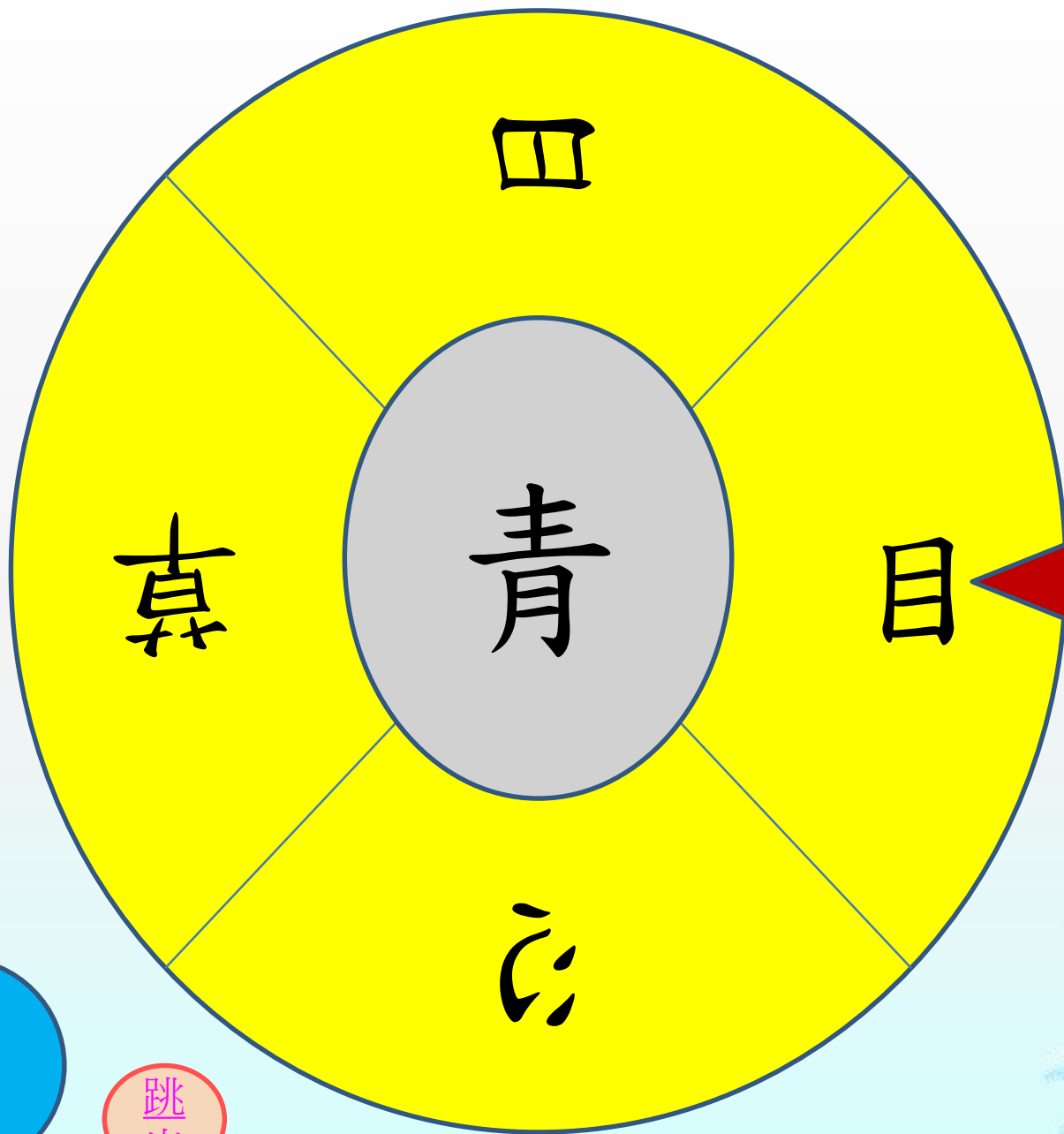

菁

晴

情

睛

轉動

跳出

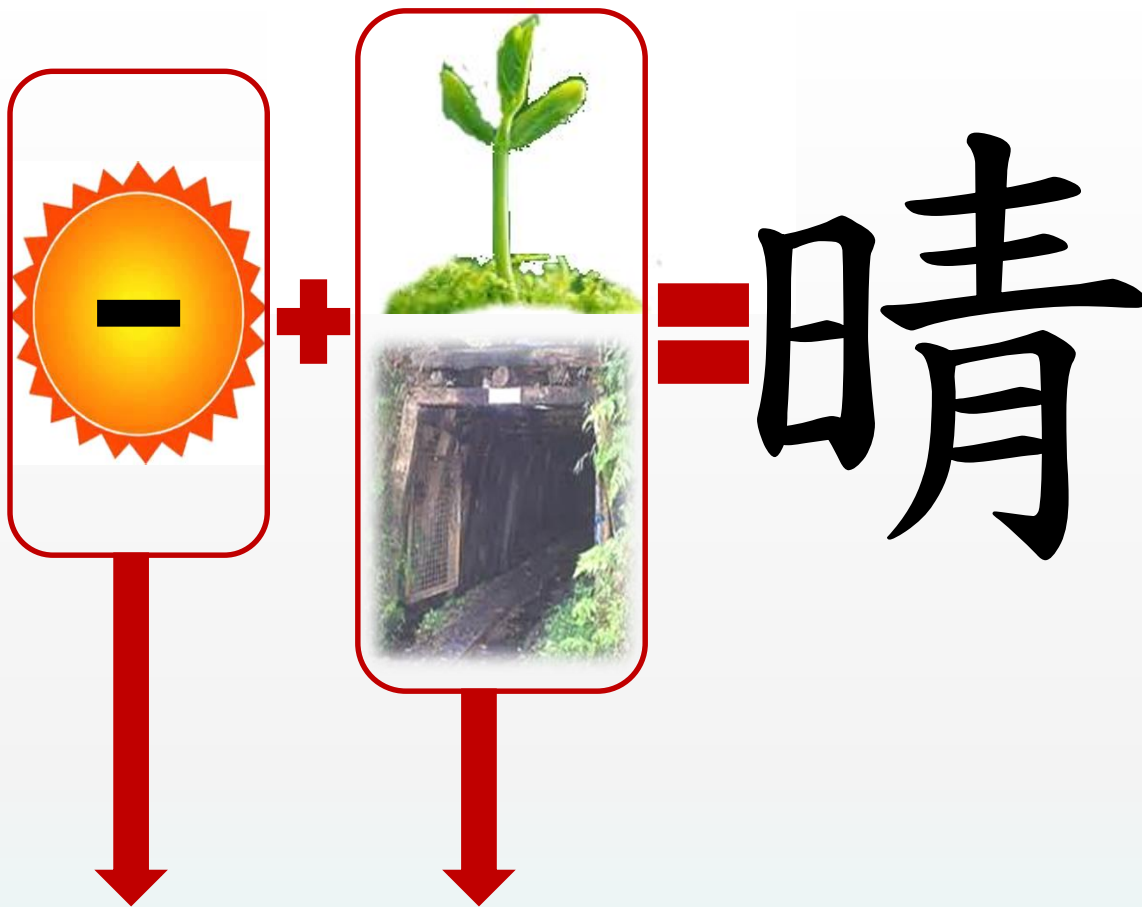

太陽 + 美好的 = 晴朗無雲

日就是太陽，下列哪一個字代表太陽升起，也就是早晨呢？

易

旦



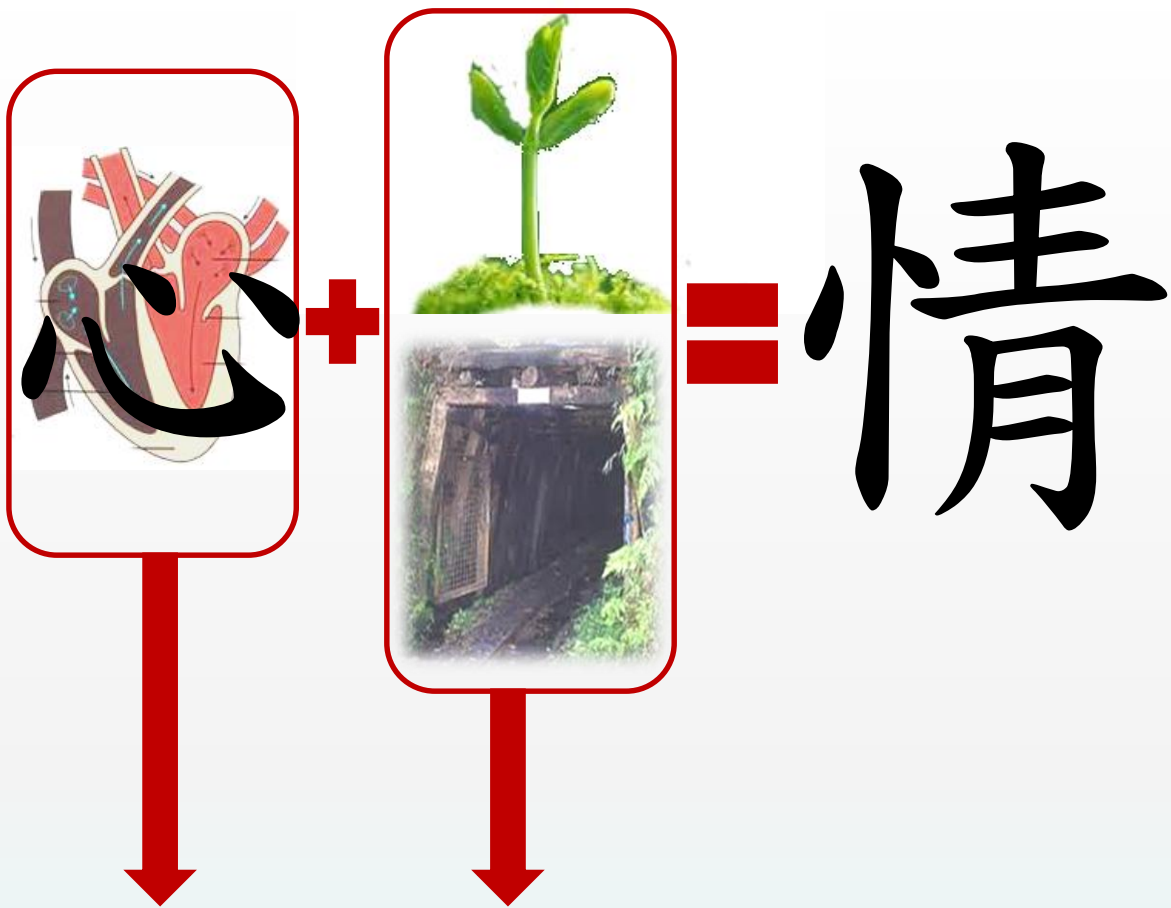

心中 + 美好的

= 愛、外物刺激產生的心態

下列和「情」有
關的語詞哪一個
是同音字誤用？

離情依依

雨過天情





+



=

睛

眼 + 能見美好的 = 眼珠

哪一個詞是形容
專心看著一個東西的樣子？

目不轉睛

畫龍點睛



菁



小草



美好的



韭菜花、茂盛

論語這本書中收錄了孔子言論的()，值得一讀再讀。

菁英



菁華



花瓣識字

包字加水吹泡泡
包字長腳會跑步
頭上有草是花苞
包字點火開大炮

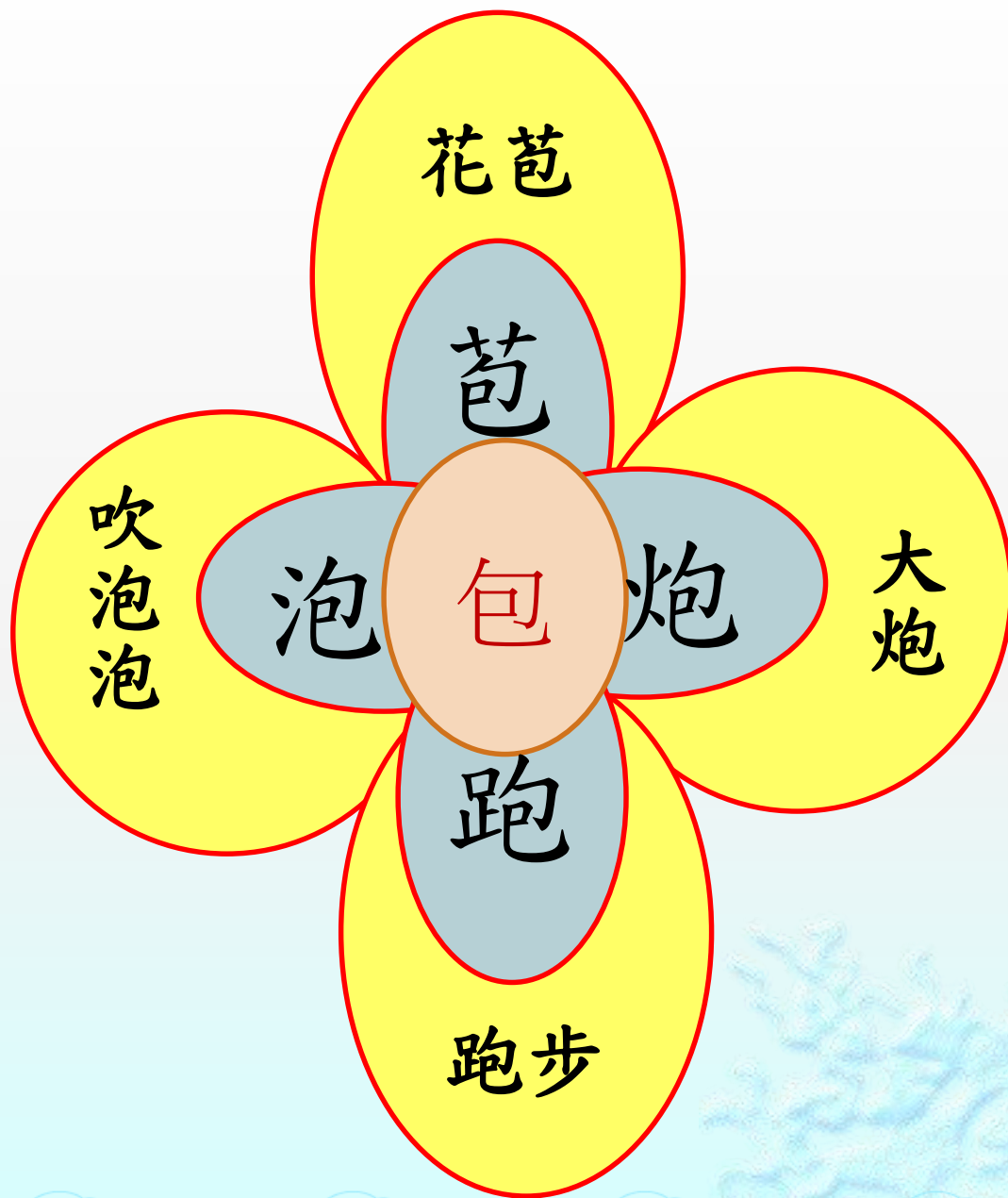

姓名解字：完成自我介紹文

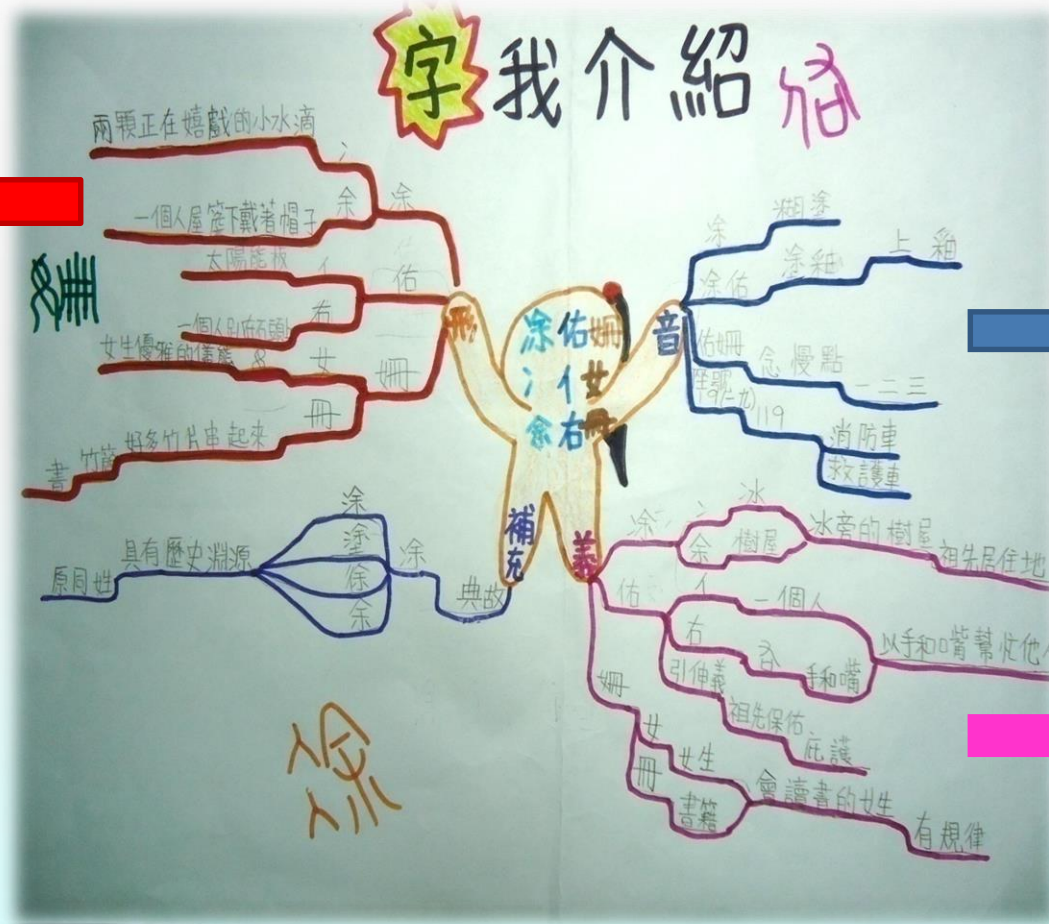

形的聯想



音的聯想



義的聯想



自我介紹文內容

..... 金是金屬，有重量的意思，旁邊的部件是把十分成二，有平分的意思..... 數學用得到平分，自然需要精確觀察，所以也有自然和數學厲害.....

說我害的我的英文是「B」號有代表課業好。又「成」有自然的意思。

分，有做事精確的意思，所以也有自然和數學。

成二，有平分的意思，合起來是把十分成二。

屬，有重量的意思，旁邊的部件是「金」。

別人。鈞的等書是「鈞」。

會給別人東西，引起為人很有義氣會幫助。

不會被野獸吃掉，合起來是自己的形容像羊一樣。

表去野外時，帶著保護自己的三叉戟，才。

件「羊」代表溫和，下面的部件「我」代。

的樹上，所以取徐為姓。

去時，要注意安全。我的祖先住在馬路旁。

慢的意思，因為從馬路走到樹下，現在為。

字路口旁有一棟在樹上的樹屋，意思是。

徐義鈞的甲骨文是「徐」。

徐義鈞的甲骨文是「徐」。



大家好，我的名字叫洪采薇。

水。可以推測出我的祖先居住在大水。

旁。如「洪」字另外解釋為「大」的意。

思。如：寬洪大量、聲如洪鐘、洪福。

齊天。如：「采」是手背，「木」是指樹。

上的果子，合起來就是採果實，可引。



與媽媽討論爸

不過，

薇這個名字

，又名「紫紅野

，花紫紅色

，菓菜「是

，朝果。另外

菓小喬木，

的卦地「采

慈之意，如



拓碑之美：穿越時空體驗文字美學

1



2



3



4



拓碑之美：學生作品



上	三	齊	思	旁	水		
的	レ	天	。	。	。		
果	是	。	如	。	可	。	大
子	三	采	：	洪	以	洪	家
，	根	レ	寬	レ	推	レ	好
合	手	取	洪	字	測	，	自

51126 洪采薇



大 另 出 篆 我 介
量 外 我 書 的 紹
、 解 的 是 名 字
聲 釋 祖 。

如 為 先 憐 叫
洪 。

鐘 大 住 。

、 。

洪 的 大 思 。

短 音 水 是

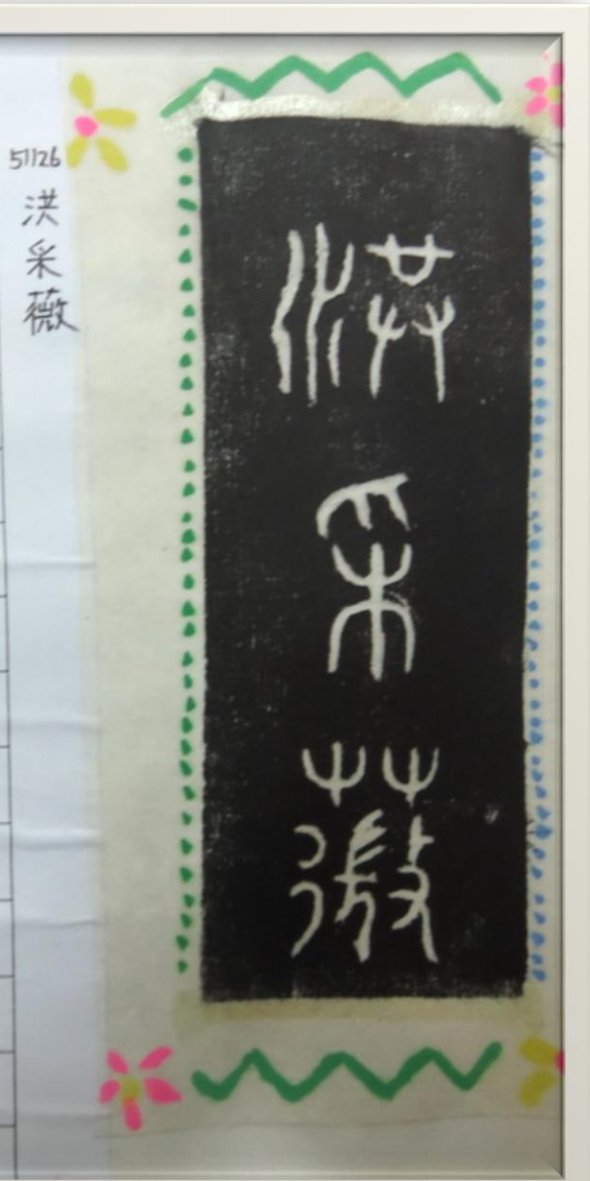

... 引 樹 ...

竹簡座右銘：用竹簡及竹筆書寫立志名言

1

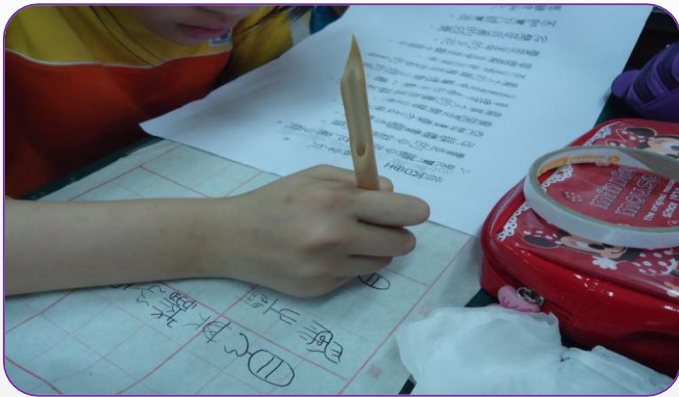

2

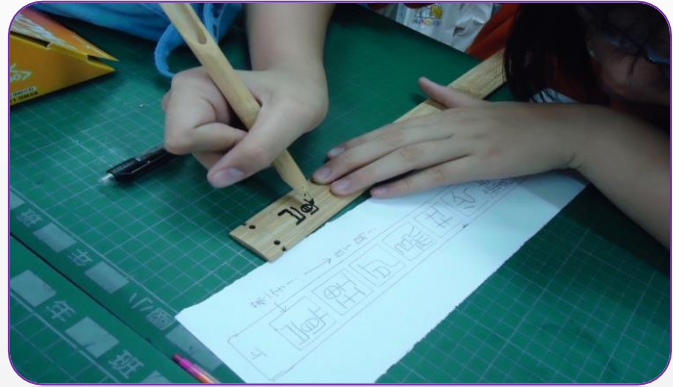

3



4



班級竹簡座右銘，古樸韻味裡的修身養性。

不知其人視其友

名聲是行為的回聲



我們的座右銘



硬筆書寫：字的各種結構



視程器名

8 (=) 字的結構

訂正

⑤ 棒	④ 寬	寬③	②	①
紅	女冊	部	徕行 为心	婁文
⑩ 包圍	⑨	⑧	⑦	矮⑥ 高
回周 旭閏	即	朝	研 上平	吹
⑮ 上窄下寬	⑭ 上寬下窄	⑬ 上短下長	⑫ 上長下短	⑪ 上下平分
奇	季	早	子	知
⑳ 扁形	⑱ 長方形	⑱ 斜	⑰ 旗杆	⑯ 疊
四	鼻	勿	中	囊
	⑳	㉓	㉒ 的用法	㉑ 角形
	樂	願	石石 为心	下上

5/15 棒 棒 棒

左右結構

說

左上右
包圍結構

聞

上下結構

美

硬筆書寫：以耐心和沉穩來寫出一手好字

匚	匕	勹	一	力					
匠	區	北	化	包	句	寫	冗	功	勞
匠	區	北	化	包	句	寫	冗	功	勞
匠	區	北	化	包	句	寫	冗	功	勞
匠	區	北	化	包	句	寫	冗	功	勞
匠	區	北	化	包	句	寫	冗	功	勞
匠	區	北	化	包	句	寫	冗	功	勞

硬筆書寫 (一) 棒

广	么	干	巾	乙					
度	府	幽	幼	年	平	帆	布	忌	巴
度	府	幽	幼	年	平	帆	布	忌	巴
度	府	幽	幼	年	平	帆	布	忌	巴

姓名：涂

八	儿	人			
共	公	兄	元	令	今
共	公	兄	元	令	今
共	公	兄	元	令	今
共	公	兄	元	令	今
共	公	兄	元	令	今
共	公	兄	元	令	今

小	刀	口			
判	刊	刃	切	出	凶
判	刊	刃	切	出	凶
判	刊	刃	切	出	凶

彡	彳	弋	卅	爻					
影	形	弱	強	武	式	弄	弁	建	延
影	形	弱	強	武	式	弄	弁	建	延
影	形	弱	強	武	式	弄	弁	建	延
影	形	弱	強	武	式	弄	弁	建	延
影	形	弱	強	武	式	弄	弁	建	延

硬筆書寫 (二) 棒

户	戈	卜	心	彳
---	---	---	---	---

今天功課和明天

度	度	度	度	度	度	度
道	學用品未帶	作業未交	九完成數10題, 英5題。	八發牙齒檢查交回	七北背名言佳句	五背臺詞, 說故事
度	度	度	度	度	度	度

棒

棒

所	房	威	成	情	性	急	思	徒	役
所	房	威	成	情	性	急	思	徒	役
所	房	威	成	情	性	急	思	徒	役
所	房	威	成	情	性	急	思	徒	役
所	房	威	成	情	性	急	思	徒	役
所	房	威	成	情	性	急	思	徒	役

姓名：杜立堯

教師簽

古文字資料來源



1.漢文庫典

<http://www.hanculture.com/dic/index.php>查詢「基因字典」

2.Chinese Etymology(甲骨文查詢系統)

<http://www.chineseetymology.org/CharacterEtymology.aspx?characterInput=%E8%B3%B4>

3.漢典

<http://www.zdic.net/>

4.書法字典

<http://www.9610.com/zidian/>

5.中研院語言所「搜詞尋字」語庫查詢系統

<http://words.sinica.edu.tw/sou/sou.html>

6.中研院搜文解字網

<http://words.sinica.edu.tw/>

7.教育部重編字典

<http://dict.revised.moe.edu.tw/>



以文字理解課程所學拍攝小市長影片



小市長選舉影片拍攝及行銷

11 陳忻政魔法

忻 = 心 + 斤

心 = 有心服務

斤 = 斧頭 = 有力可以服務

攻擊值 = QQQQ

陳忻能帶給大家：

1. 健身魔法：
如扯鈴、球
2. 校外教學魔
、校外教學
3. 資訊魔法：
電腦。



生字部首練習簿

Look Up Dictionary Exercises Book

只有抄寫，
較無思考

嘲	彡	派	彡	辯	讎	宰	屠	齊	彡	晏	彡
嘲		派	無	辯		太		齊		晏	
弄		兵	礙	才		宰		國		嬰	
	嘲		派		辯		屠		齊		晏
笑		遣		護		宰		唱		起	

看見思考過程

霜	蹋	糟	茶	淌	檯
披霜 霜 冒露	跳 蹋	糟 蹋	淡飯 清茶	淌眼 抹淚	檯 曆
形容旅途的 艱難 形容人發脾氣或 著急而跳	形容食物粗糙	不加珍視、愛惜	形容食相粗糲	形容淚流滿面	聲發笑，不受

賢	野
野無遺賢	野無遺賢
言語風趣而大聲發笑，不受	野無遺賢

多年來他夢想
心，終於在今年
國遊學的夢

「造句」
我認爲這個字是一個人向別人要求賠償。

「甲骨文」
「志」兩字應該是一顆心上下快速跳動，表示很緊張。

「小篆」
我覺得本來「火」裡的火是指一個人動作言語很有趣，而「言」是別人的耳。

呈現想法

課程評量：學生段考相關題型統計結果

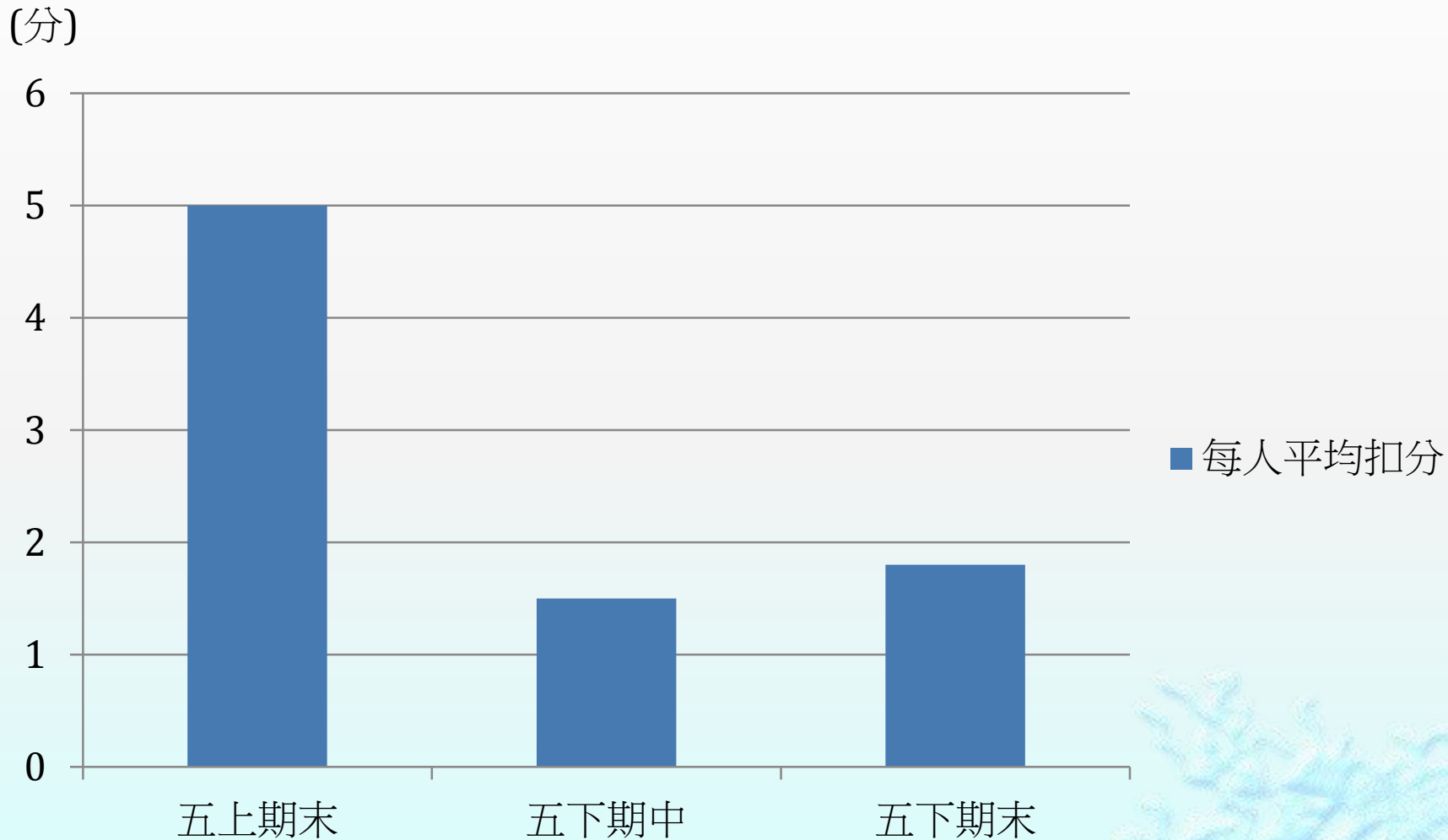

段考國字、注音、改錯、字詞義測驗四個項目，學生平均扣分統計圖

課程評量：圖文思考用於語詞默寫之相關統計

全班平均

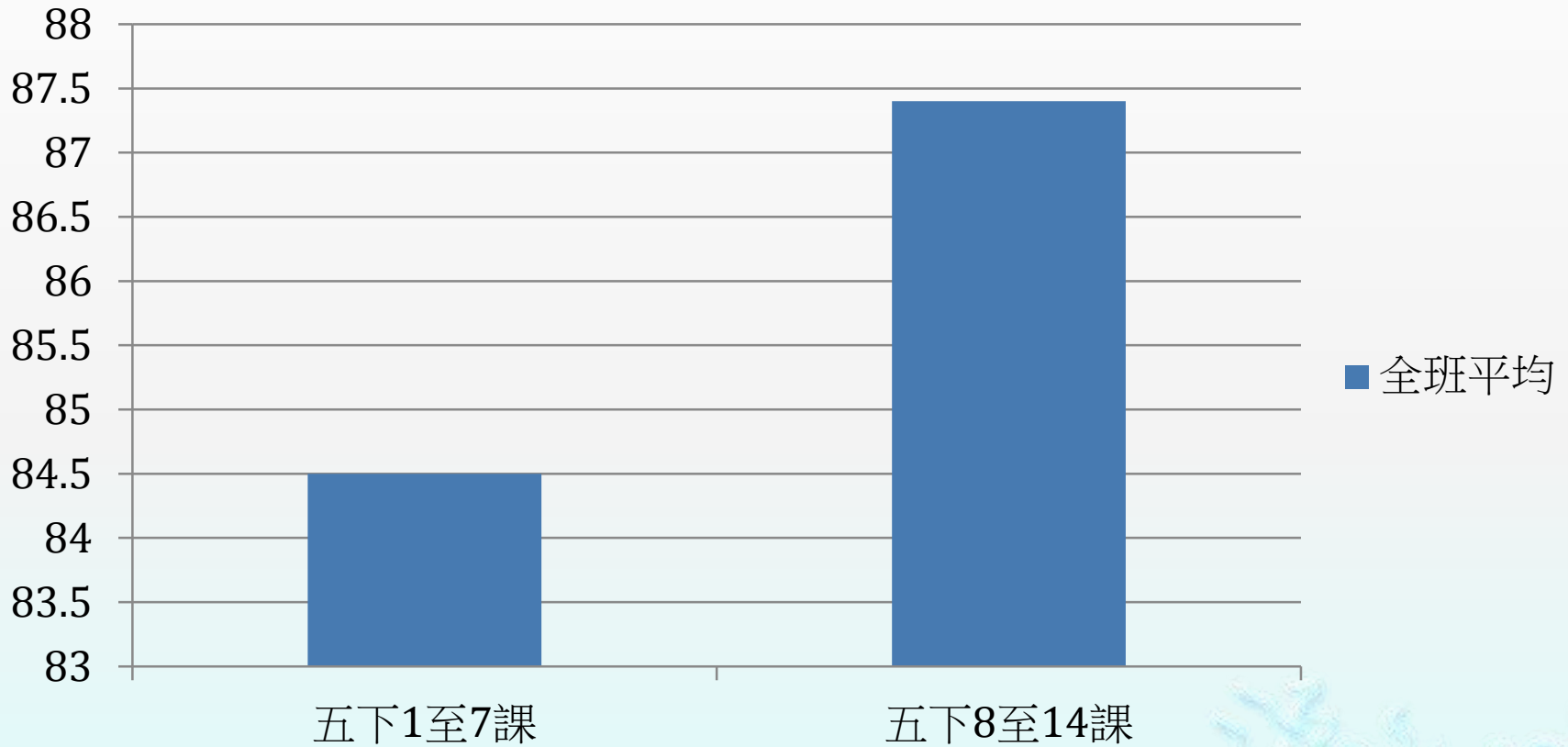

五下1-7課及8-14課語詞默寫平均統計圖

1-7課：題目全用文字描述

8_14課：題目為圖文並呈



2.說故事





故事情節

「我轉瞬轉瞬來，精靈出現，看進湖裡，我發現的樹靈靈變老
 小精靈們在森林裡打掃！因此樹靈靈變
 要做家事，森林裡的精靈知道，念出以下謎語...

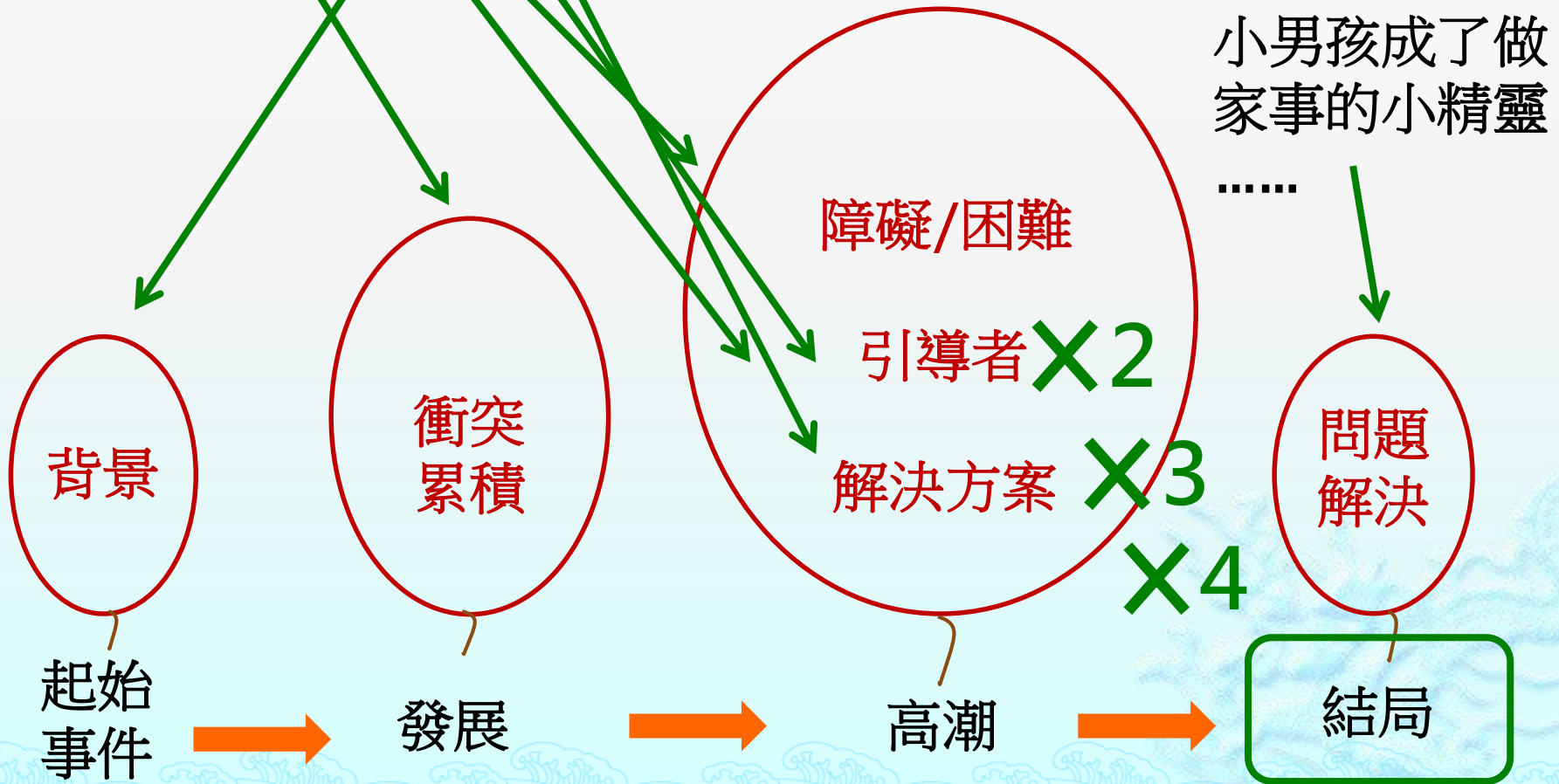

Zander的演奏：從音樂中聆聽故事結構



在你此生中真心喜愛的人，

Zander的演奏：從音樂中聆聽故事結構

激昂的旋律之後，音樂從主調移往其他和弦

X2

X3

.....

結局

音樂以未完結的和弦延續，創造出一種渴望感，
渴望結束並回家...

Zander的演奏：從音樂中聆聽故事結構



故事文體摘要

故事結構

背景

時間 空間 角色

情節

引導者 衝突 障礙 解決方案

主題啟發

隱喻 寫作觀點

改編故事

取出要素

編寫劇本

製作道具

小組演出

故事文體摘要活動

1

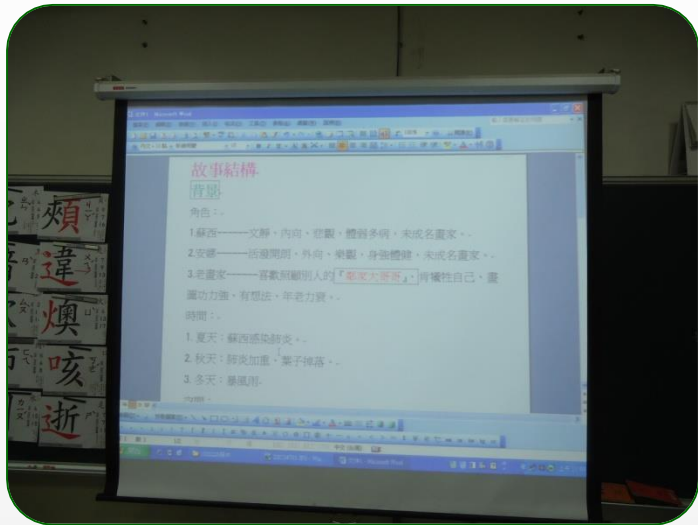

故事體結構要素。

2

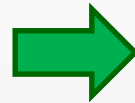

課文摘要。

3

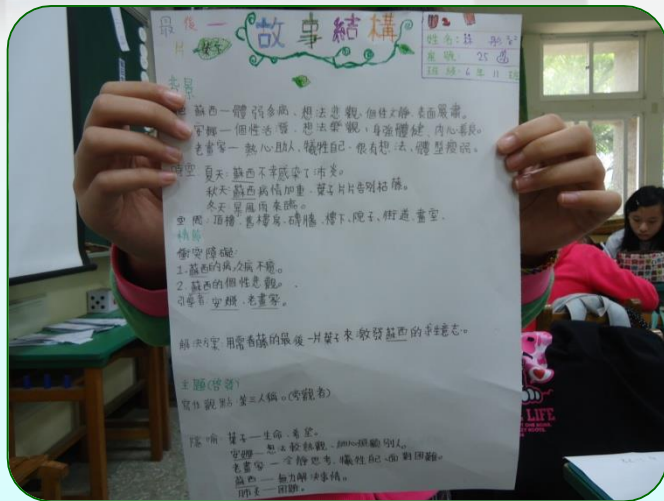
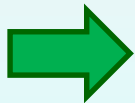

課文摘要表。

4

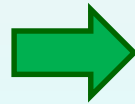

改變要素，改寫故事。

故事結構摘要

最後一片葉子

故事結構

姓名: 蘇彤彤
座號: 25
班級: 6年11班

背景

人物: 蘇西—體弱多病、想法悲觀、個性文靜、表面嚴肅。
安娜—個性活潑、想法樂觀、身強體健、內心善良。
老畫家—熱心助人、犧牲自己、很有想法、體型瘦弱。

時空: 夏天: 蘇西不幸感染了肺炎。
秋天: 蘇西病情加重、葉子片片告別枯藤。
冬天: 暴風雨來臨。

空間: 頂樓、舊樓房、磚牆、樓下、院子、街道、畫室。

情節

衝突障礙:
1. 蘇西的病, 久病不癒。
2. 蘇西的個性悲觀。

引導者: 安娜、老畫家。

解決方案: 用常春藤的最後一片葉子來激發蘇西的求生意志。

主題(啟發)

寫作觀點: 第三人稱。(旁觀者)

隱喻: 葉子—生命、希望。
安娜—想法較樂觀、細心照顧別人。
老畫家—冷靜思考、犧牲自己、面對困難。
蘇西—無力解決事情。

背景：
時間、空間、角色

情節：
引導者、衝突、
解決方案

主題：
隱喻、寫作觀點

故事文體摘要活動

5



合作完成改編故事。

6

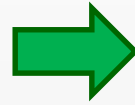

編寫劇本。

7

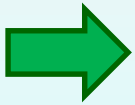

分配角色，製作道具。

8

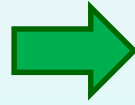

製作道具。

改變故事結構要素來進行課堂上的戲劇課

背景

第六組

角色

蘇西：文靜、有禮、弱、善良精靈、善良、易受人欺負
 安娜：開朗、活潑、強、邪惡精靈、邪惡、愛嘲諷別人
 老畫家：孤僻、不易相處、強

時間

春季（3月底）：老畫家、蘇西和安娜去森林探險。

空間

公寓、森林

情節

改變後的故事結構

障礙

老畫家選擇不再救蘇西。

引導者

善良精靈。

解決方案

老畫家終於肯出來和蘇西和安娜去森林探險。
 因為老畫家被安娜和蘇西感動，所以和安娜把蘇西救起來。

主題

寫作

第三人稱。

引喻

蘇西→解決問題者 老畫家→迷路的羔羊
 安娜→解決問題者 量到→困難。
 善良精靈→解決問題者

劇本

△場景：公寓裡

○人物：老畫家

白：老畫家路易是一位孤僻、頑固的獨居老人，由於很難相處，所以在他住的那棟公寓裡，其他住戶都被嚇跑了，直到有一天，蘇西和安娜搬進來。（安娜和蘇西搬著東西走出來。）

安：「嗯，東西都搬完了，聽說樓下有住人我們去找他吧。」（說完拉起蘇西往老畫家走去）

（安和蘇西走到老畫家的門前並按了電鈴）

安：「你好，有人在嗎？我是新來的住戶。」（安在門前大喊。）

老：閉嘴！（生氣開門+甩門）

白：一天過去

西：「老畫家你好，我是樓上新來的住戶蘇西。」

老：不是叫你們不要來了嗎？

老畫家路易是一位孤僻頑固的獨居老人，在他住的那棟公寓裡，之前

住戶全都被他趕走了，從此都沒有有人敢搬進來，直到有一天，兩位年輕的畫家

蘇西和安娜成為老畫家的鄰居。蘇西和安娜一開始十分擔心，在她們搬

進來的那天，她們去找老畫家打招呼卻吃了閉門羹。她們只好自己做，

蘇西和安娜發現原來老畫家是位孤僻，便決定幫助老畫家改變孤僻的個性。於是蘇西和

安娜每天不斷的去找老畫家談天，不論老畫家每次都置之不理，但蘇西們不放棄，直到有一天，

老畫家心裡的善良精靈打動了他，終於肯出來和蘇西及安娜見面，三人便一起去探險。

沒想到在探險途中，蘇西因體力不支而暈倒，老畫家想起之前蘇西

告訴老畫家不要去救蘇西，善良精靈看不過去，便吵起來，突然，老畫家想起之前蘇西

和安娜雖然遭到他的拒絕，仍天天跑去找他，只為了找他探險，就被感動了，於是

和安娜一起把蘇西救起來。經過這次的探險後，老畫家發現了原來幫助別人是件快樂的事，便熱心做善事，從此成了地方大名鼎鼎的慈善家。
 ①之後他們便約老畫家去森林探險，老畫家心裡被他們的行為深深感動而答應他們

編寫劇本

改寫故事

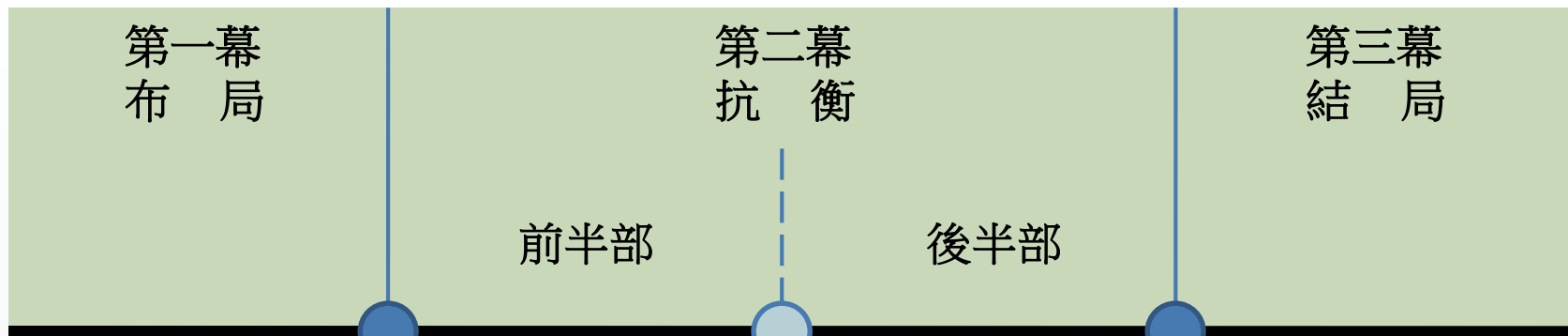

第一幕

第二A幕

第二B幕

第三幕

轉折點1

中間點

轉折點2

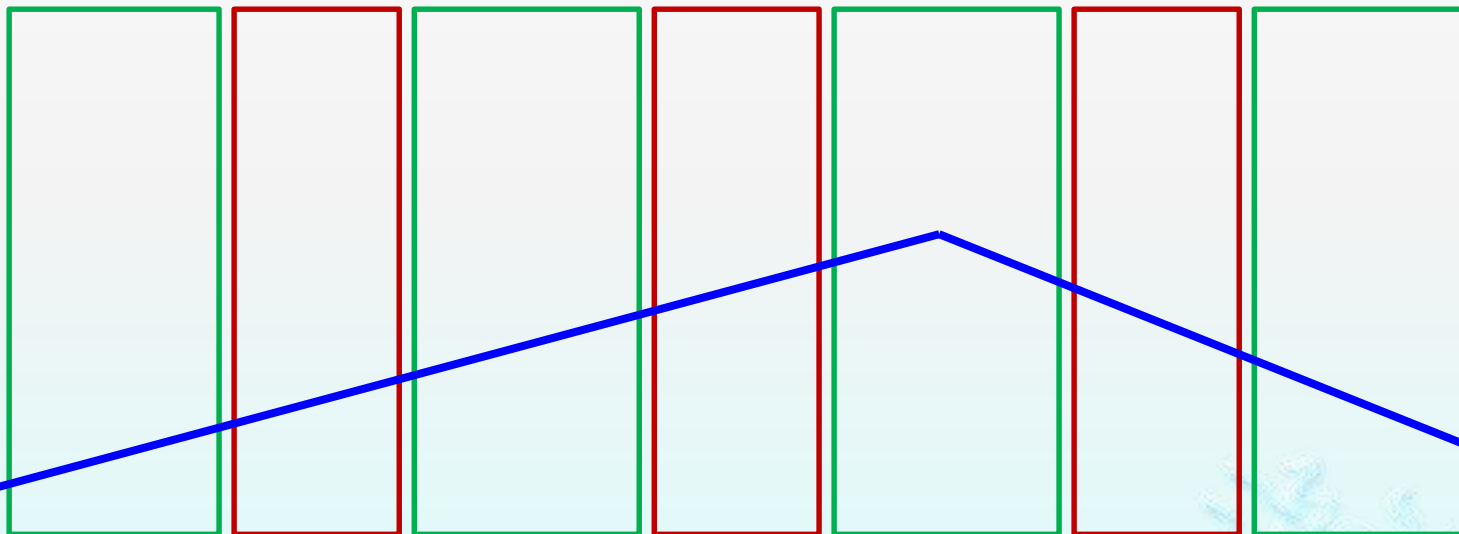

劇情：



故事文體摘要活動

9



小組排練演出1。

10

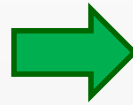

小組排列演出2。

11

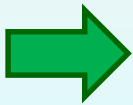

小組排練演出3。

12

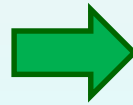

小組排練演出4。

故事文體摘要活動

13



好戲上演1。

14

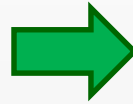

好戲上演2。

15

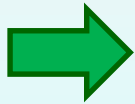

好戲上演3。

16

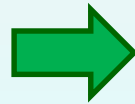

好戲上演4。

故事文體摘要活動

17



同儕回饋。

18

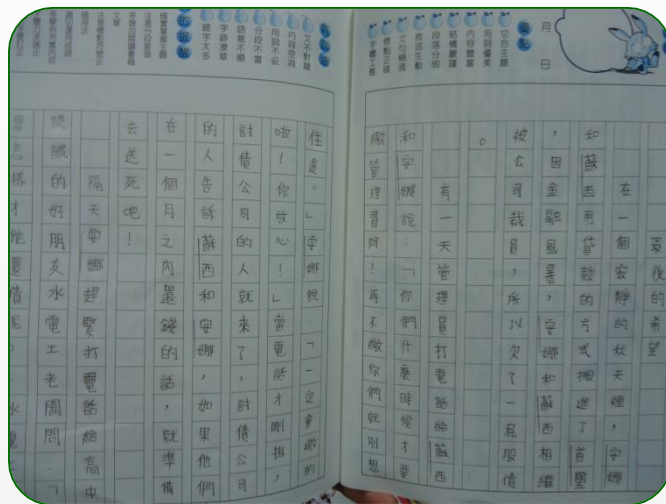
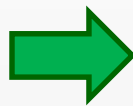

完成作文。

19

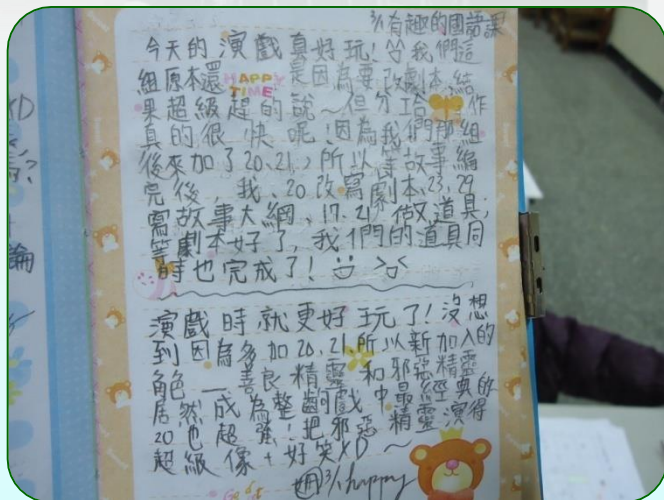
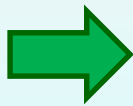

學生回饋1。

20

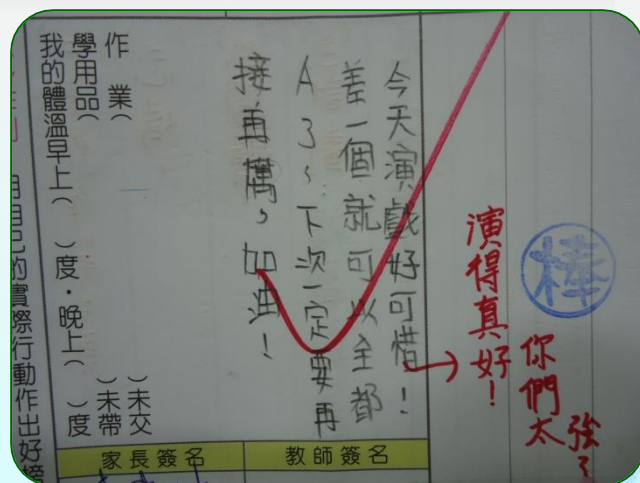
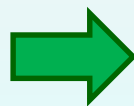

學生回饋2。

學生回饋

今天的演戲真好玩! 給我們這組原本還果超級起的說~ 但是因為要改劇本, 結果真的很快呢! 因為我們那組後來加了20, 21, 所以等故事編完後, 我、20改寫劇本, 23, 29寫故事大綱, 17, 21做道具, 等劇本好了, 我們的道具同時也完成了! ㄟ ㄟ

演戲時就更好玩了! 沒想到因為多加20, 21, 所以新加入的角一善良精靈和邪惡精靈居然成為整齣戲中最靈的20也超強! 把邪惡精靈超級像 + 好笑XD ~

㊗️/happy



接再厲, 加油!
A 3, 下次一定要再
差一個就可以全都
今天演戲好可惜!

演得真好!



你們太強?

簽名

教師簽名

字詞戲法：為說故事活動熱身

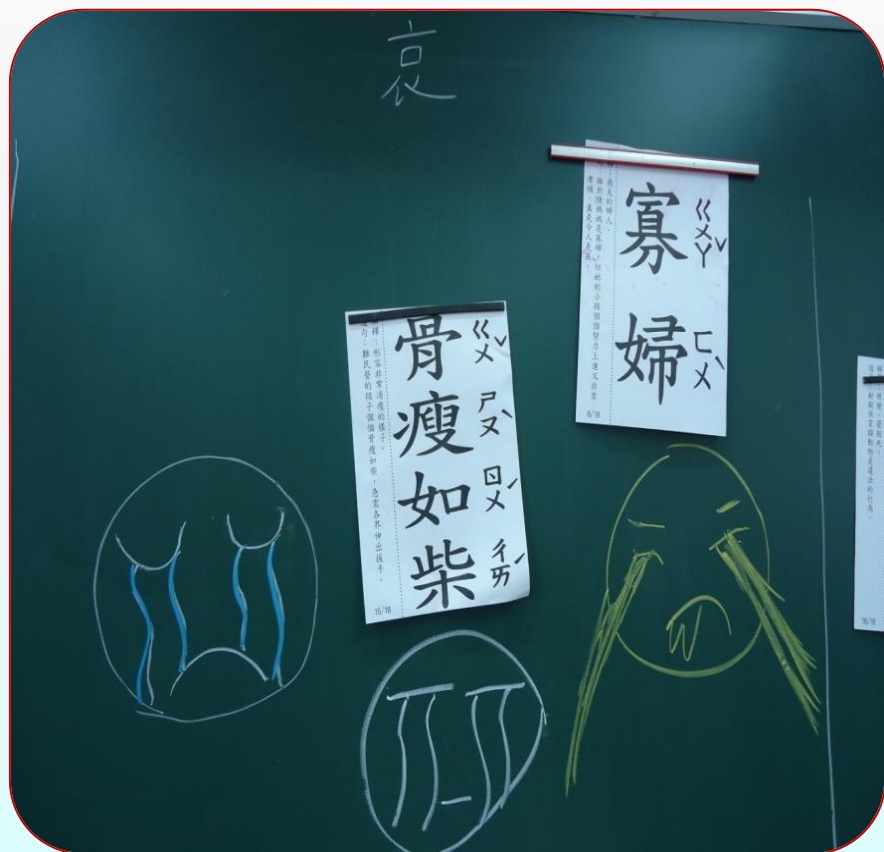

理解字詞意思，賦與字詞聲音表情。



音量大小操控自如，表現字詞特色。

字詞戲法

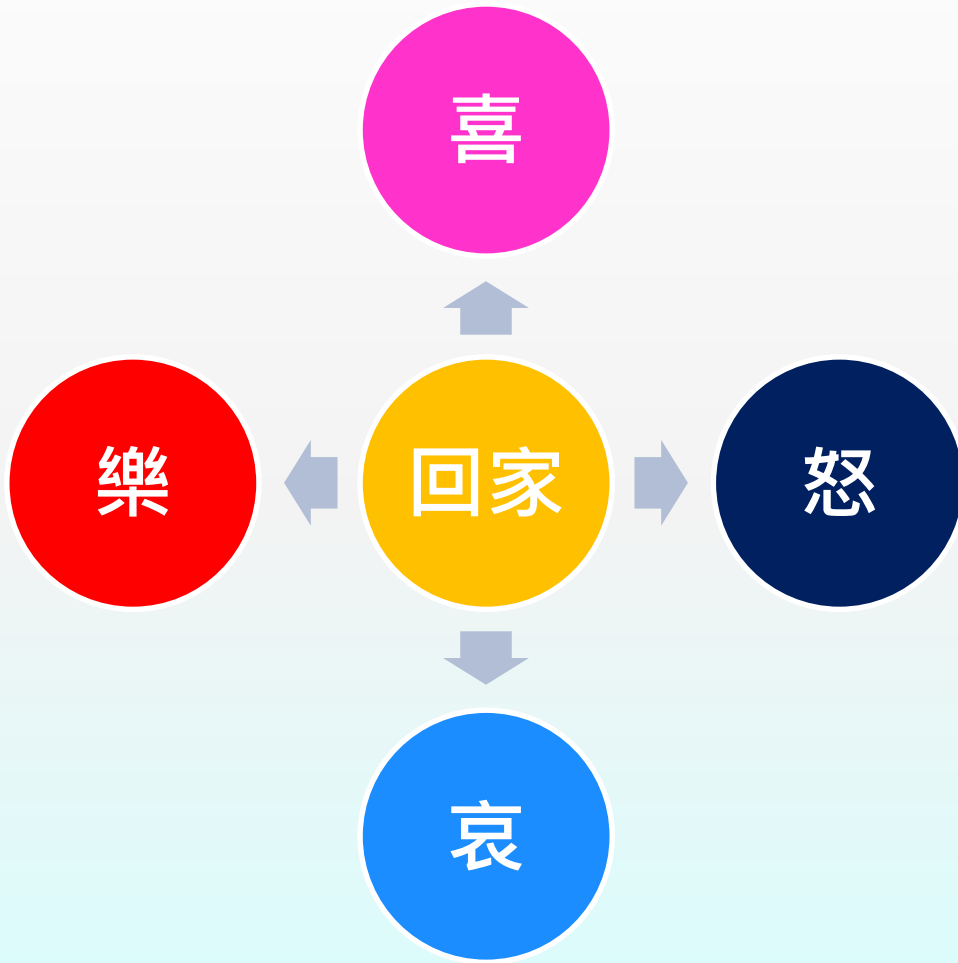

由字義理解詞義



由前後句理解詞義

理解語境裡的一詞多義

我是愛拍照的小河，一面旅行，一面拍照。

蟬聲響起，擱淺在時間長河的記憶，緩緩湧起。

華爾騰湖不會老，圈圈的漣漪，
不曾留下一絲皺紋。

皺紋：皮膚或物體的摺紋。

讀出文意、張力

文字課程

書法美學

閱讀理解

自主學習

說故事時間



文字課程

書法美學

閱讀理解

自主學習

圖書館劇場



校園電視台製播圖書館話劇報導

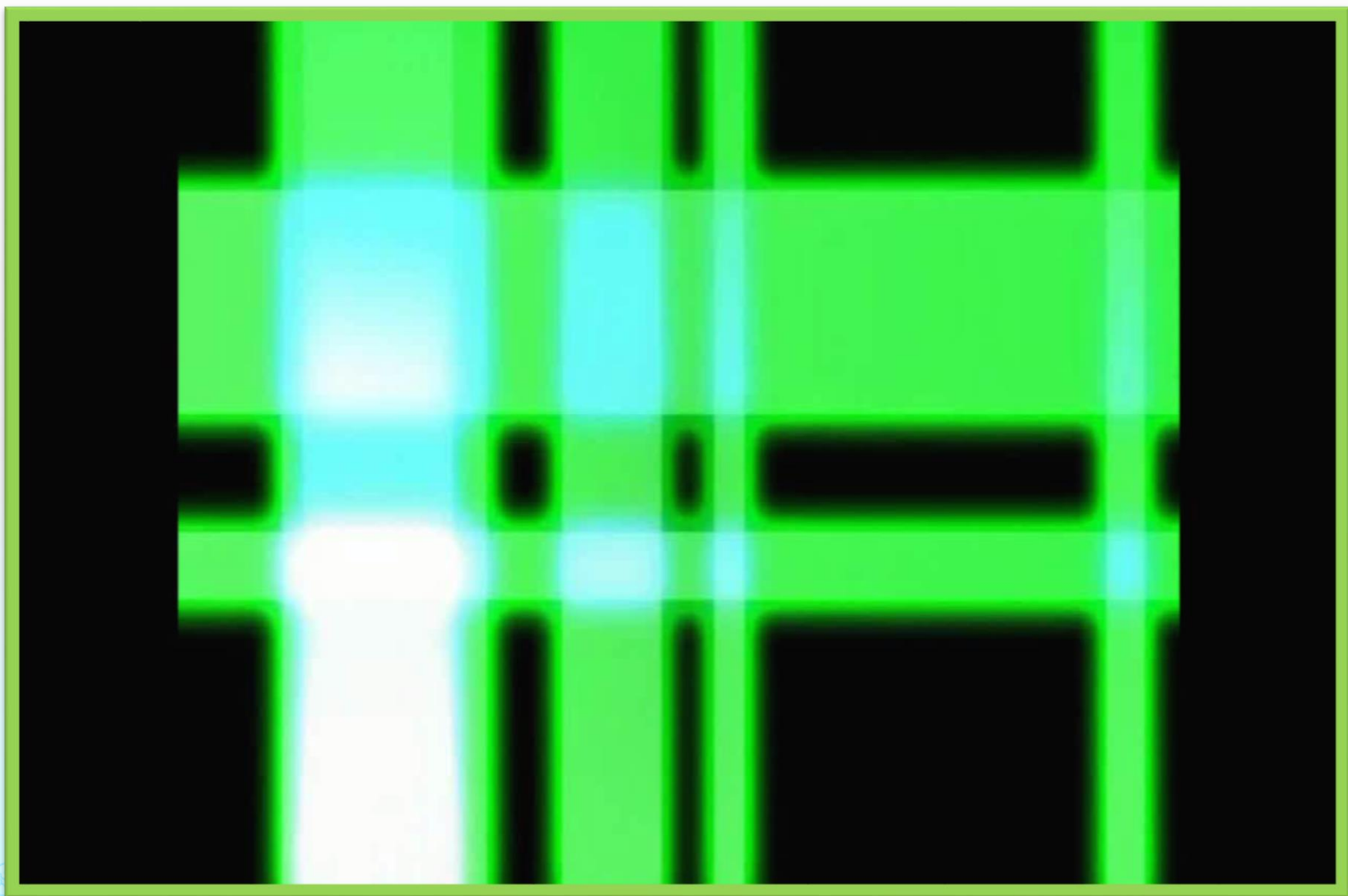

文字課程

書法美學

閱讀理解

自主學習

文字劇場 預告片拍攝



莊敬文字藏寶圖

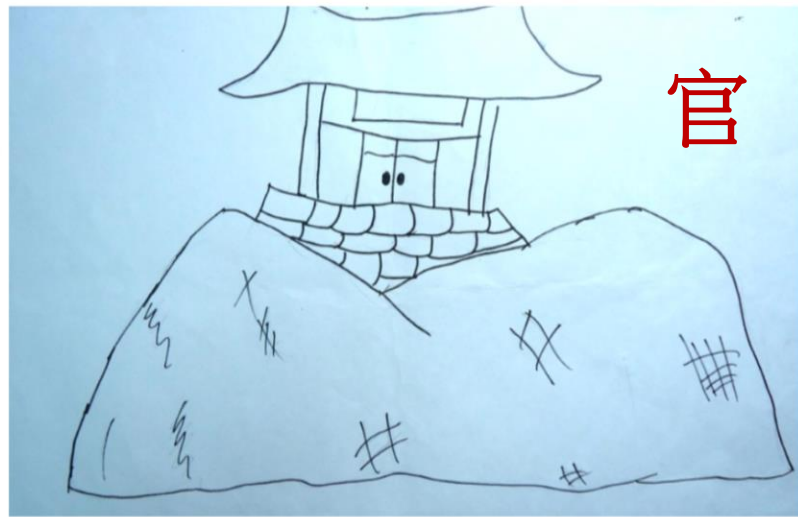

藏寶地點：圖書館

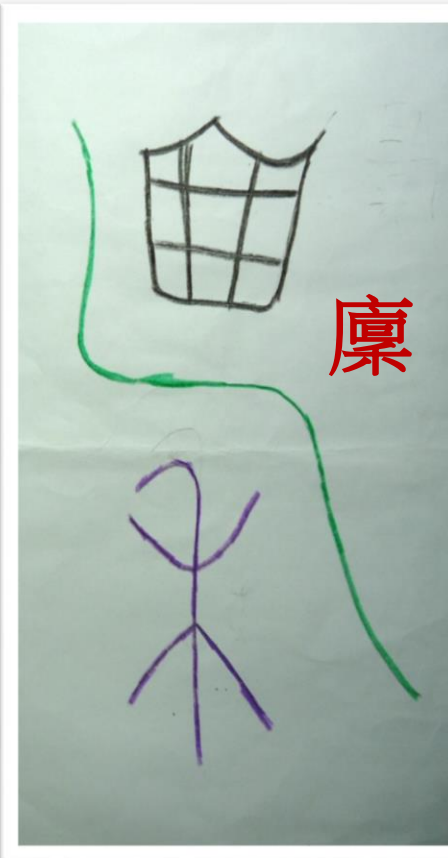
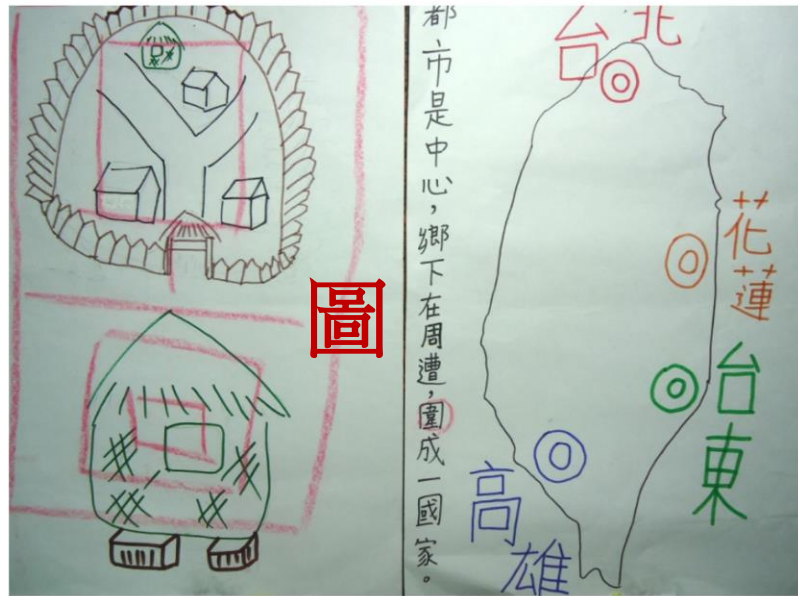

校園尋寶影片

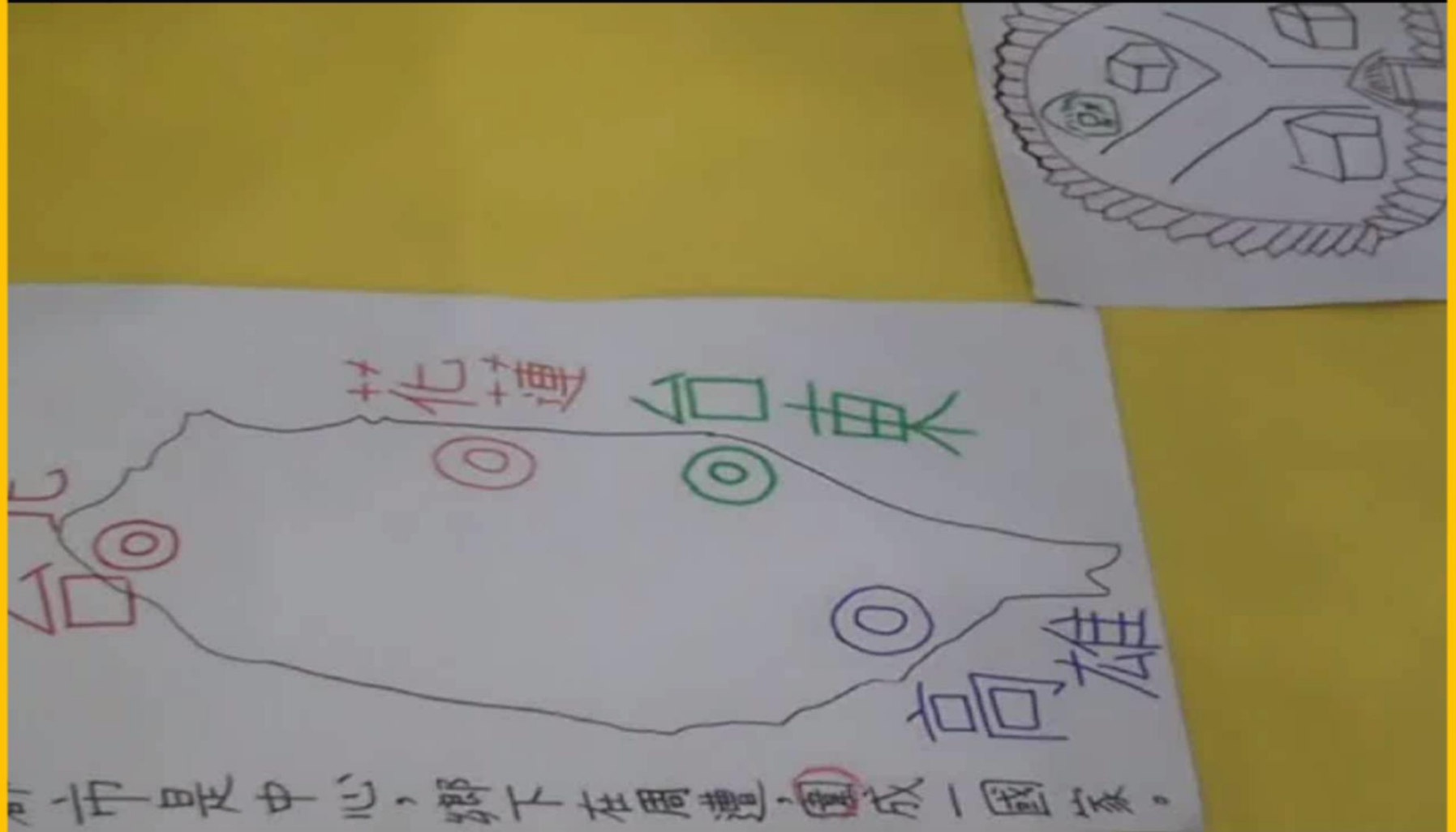



3. 專題寫作

四、引人注目的google標誌

五、恆久的美

六、舞動美麗人生

七、空城計

故事？

說明什麼？

說明+主張？

閱讀二遍， 標記重點在自己讀的文章上

一、二、三... 自然段的段落

✓ 我同意(要有理由或證據)

✗ 我不同意(要有理由或證據)

? 我被弄糊塗了

! 哇(震撼，大發現)

☆ 證據(可標順序 ☆1、☆2、☆3...)

行為焦點

專注閱讀

標記清楚

標記重點在小組的文章上

一、二、三... 自然段的段落

✓ 我同意(要有理由或證據)

✗ 我不同意(要有理由或證據)

~~?~~ 我被弄糊塗了 小組討論解決疑惑

! 哇(震撼/大發現/精彩)

☆ 證據(可標順序 ☆1、☆2、☆3...)

行為焦點

音量適當

表達想法

判斷前要傾聽

回應別人想法

建立共識

時間掌控

摘要：刪除、歸納、主題句

如果一個人可以活一百歲，他一

生擁有的日子，大約是三萬六千五百

扣除每天的瑣事

天，扣除睡眠、吃飯、刷牙、洗臉

等，剩下的時間到底還有多少？算一

算，竟然只剩下不到一半！而這些僅

存的光陰，從我們呱呱墜地那一刻

起，就開始悄悄的溜走，毫不止息。

時間是多麼的珍貴，卻又是多麼的無

情，我們一定要妥善的運用，讓它發

揮最大的價值。

摘要：人、什麼、時、地、如何、為何、歸納

企業家嚴長壽先生從事的第一份

工作，是在一家公司當遞送文件的服

務生。他每天都提早一個小時上班，

將所有的資料、文件仔細分類，並安

排好傳送的路線。這一個小時的事先

計畫，使他每天都能迅速且有效率的

達成任務，而且還能空出時間做更多

？

的事，不但對公司有更大的貢獻，也

因此奠定了他日後成功的基礎。

摘要：刪除、歸納、主題句

區塊！

從西元二〇一〇年開始，這些標

誌在設計上有了更大的突破，不再僅

是蘊含美感的藝術作品，而是互動性

高的動態標誌。他們首次推出的一小

精靈」版式，把標誌融入迷宮遊戲

裡，讓人們在緊湊的工作之餘，可以

進入迷你的娛樂世界，透過懷舊的小

遊戲，使心情得到適度的放鬆與調

節。隔年的二月十一日，塗鴉標誌

出現運轉中的攝影機、閃亮的電燈

泡等發明物，這個設計是為了紀念

一百六十四年前誕生的偉大發明家

——愛迪生。

摘要：刪除、歸納、主題句

以恆久持續。

枯竭^{クワセ}的心靈，讓美的感動得

情操。這幅畫滋潤人們日漸

在慷慨^{クワウ}分享生活物質的高貴

生活中頑強^{クワウ}存活的意志，美³

地的寬闊厚重，美在艱難^{クワウ}

「拾穗」很美，美在土



2

1

摘要：刪除、歸納、主題句

區塊！

學。

「任勞任怨」的生活哲出老以及

是農民

「分享」

尊嚴。米勒畫出的，正

米勒的畫中展現生命的

個婦人雖然很窮，卻在

更窮的人去撿。」這三

在地上的麥穗，請留給

麥田之後，不要帶走掉

「富有的人啊！在收割

係。聖經上有句話說：

出人物與土地的親密關

透過樸素的筆法，描繪

米勒將內心的感動，



風行全球網路世界的 Google，它是一個大型的搜索引擎，內建了數億個網頁索引，每天提供成千上萬的搜尋工作，成為人們生活裡不可或缺的好夥伴。Google 的標誌讓人容易識別，採用紅、黃、藍三原色來彩繪，其中「l」則用混合的顏色來呈現，表示他們將走一條與眾不同的路。



Google 公司在某些特殊人物事件的紀念日或重大節慶時，會特別設計別出心裁的 Google 塗鴉標誌。瀏覽者看到換上新裝的標誌，不僅感到新鮮有趣，在點擊標誌之後，也能連結到當次主題的搜尋頁面，更深入的閱讀、理解主題的訊息與意義。

第一個塗鴉標誌在西元一九九八年誕生。當年，公司的兩位創始人在第一個「o」字母上，加了一個人形標誌，目的是讓大家知道他們正在美國內華達州，參加當地盛大的藝術節慶。從此，公司便不定期更新

州 誕

瀏 覽

搜 誌



塗鴉標誌，此舉不但開創了標誌藝術化的新生命，也獲得廣大網友的熱烈迴響。

從西元二〇〇一年開始，這些標誌在設計上有了更大的突破，不再僅是蘊含美感的藝術作品，而是互動性高的動態標誌。他們首次推出的一小精靈「版式」，把標誌融入迷宮遊戲裡，讓人們在繁瑣的工作之餘，可以進入迷你的娛樂世界，透過懷舊的小遊戲，使心情得到適度的放鬆與調

節。隔年的二月十一日，塗鴉標誌出現連轉中的攝影機、閃亮的電燈泡等發明物，這個設計是為了紀念一百六十四年前誕生的偉大發明家——愛迪生。

除此之外，Google 公司也在世界各國舉辦了國際少年塗鴉比賽，鼓勵當地的兒童與青少年發揮創意，設計出獨一無二的 Google 標誌。這項國際性的標誌設計大賽，已陸續在多個國家舉辦，屢獲從四面八方寄來大

娛 奏

的優秀作品。各國獲得金獎的作品，會在該國的 Google 首頁上，公開展示二十四個小時。這項特殊讓參賽者興奮不已，對這個比賽樂此不疲。

雖然塗鴉標誌只是一個小小方寸的圖案，但充滿巧思的設計卻帶給人們深刻的印象，甚至產生鼓舞人心的力量。以四月二十二日的世界地球日為例，Google 在西元二〇一一年推出了互動式的標誌來響應環保的重要。當人們把滑鼠停在標誌上的不同位置

時，就會看見魚躍入河裡、鳥兒高高飛起、企鵝跳上冰山等畫面。這些唯美的畫面，能在無形中激起人們維護生物多樣化的動力與責任。

無論是公司員工彩繪而成的，或是評比選出的，Google 首頁的塗鴉標誌都散發著濃厚的藝術氣息，並展現出無限創新的生命力。它總是帶給人們源源不斷的驚喜，在網路世界的影響力無遠弗屆。



弗

鼠

秀

摘要

引人注目的Google標誌

- 1** Google是一個大型的搜尋引擎，它的標誌讓人很容易辨別。
- 2** Google公司在某些紀念日或重大節慶時，會特別設計別出心裁的塗鴉標誌。
- 3** 第一個塗鴉標誌在西元一九九八年誕生。開創了標誌藝術化的新生命。
- 4** 從西元二零一零年開始，這些標誌成了互動性高的動態標誌。首先在標誌中出現小精靈遊戲，接著隔年設計出紀念愛迪生動態標誌。
- 5** Google公司在世界各國舉辦了國際少年塗鴉比賽，鼓勵兒童和青少年發揮創意，設計出獨一無二的Google標誌。
- 6** 塗鴉標誌只是小小的圖案，但充滿巧思的設計卻能讓人留下深刻印象，例如Google在西元二零一一年推出互動式的標誌響應環保。
- 7** Google首頁的塗鴉標誌，因為它的藝術感及創意，總是帶給人們源源不斷的驚喜。

1.因果

因此 由於 為了 結果 所以 於是 從此 因此 原因是 以至於

2.時間順序

首先 其次 接著 第一 並且 接著 之後 其後
終於 當...的時候 在...之前 最後 再一 直到 起先
一開始 最初 那麼 接下來

3.比較\對比

和...一樣 相同的 然而 比較 像是 倒不如
換句話說 不但...而且 雖然 可是 然而 除非 而且 不過
即使 但是 另一方面 相對的 同時

4.問題解決

因為、由於、藉由、藉著、為了、為此、例如、
其實、具體來說、像這樣、總而言之

5.列舉

還有、並且、以及、不僅如此、除此之外

引人注目的Google標誌

- 1 Google是一個大型的搜尋引擎，它的標誌讓人很容易辨別。
- 2 Google公司在某些紀念日或重大節慶時，會特別設計別出心裁的塗鴉標誌。
- 3 第一個塗鴉標誌在西元一九九八年誕生。開創了標誌藝術化的新生命。
- 4 不僅如此，西元二零一零年開始，這些標誌成了互動性高的動態標誌。首先在標誌中出現小精靈遊戲，接著隔年設計出紀念愛迪生動態標誌。
- 5 除此之外，Google公司在世界各國舉辦了國際少年塗鴉比賽，鼓勵兒童和青少年發揮創意，設計出獨一無二的Google標誌。
- 6 塗鴉標誌只是小小的圖案，但充滿巧思的設計卻能讓人留下深刻印象，例如Google在西元二零一一年推出互動式的標誌響應環保。
- 7 Google首頁的塗鴉標誌，因為它的藝術感及創意，總是帶給人們源源不斷的驚喜。

列舉

還有、並且、以及、不僅如此、除此之外

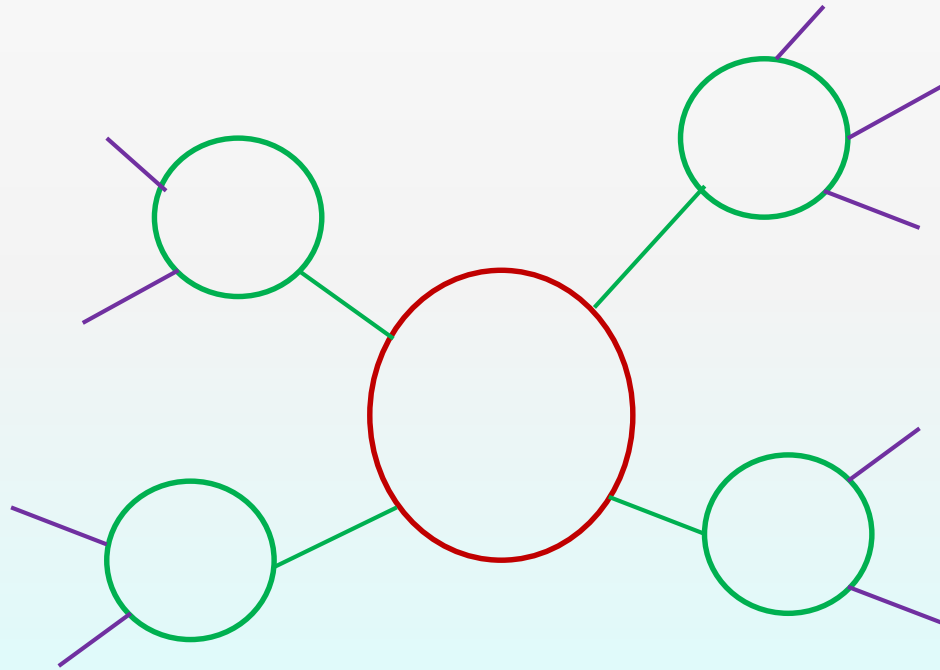



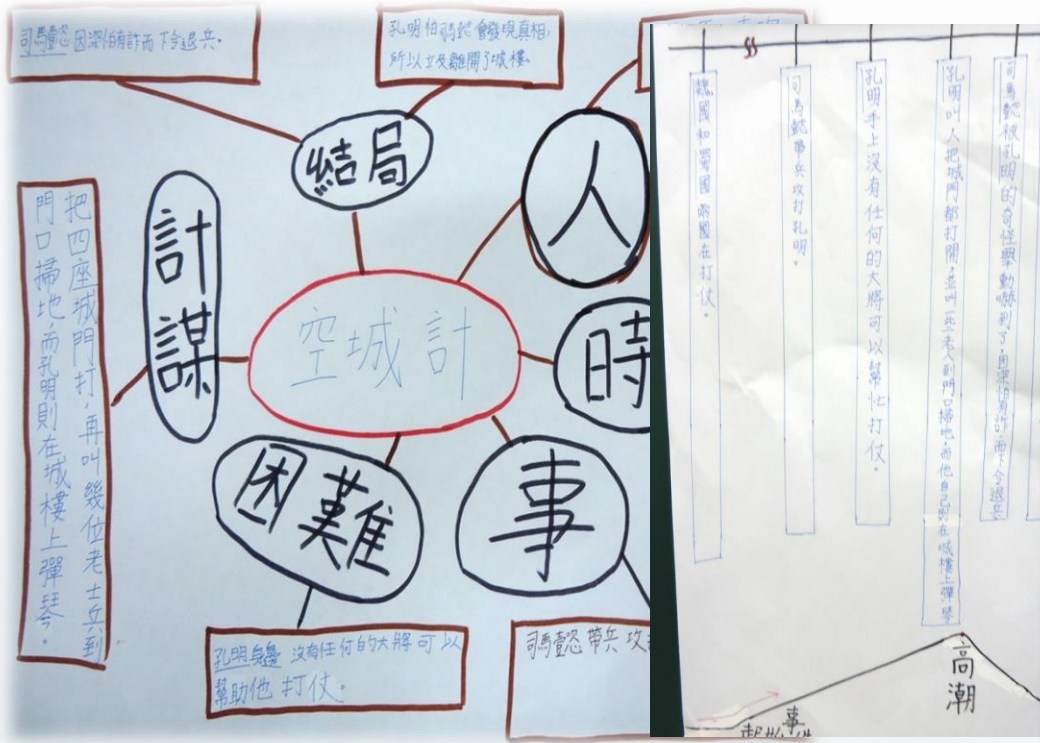

因果

因此 由於 為了 結果 所以 於是 從此 因此 原因是 以至於

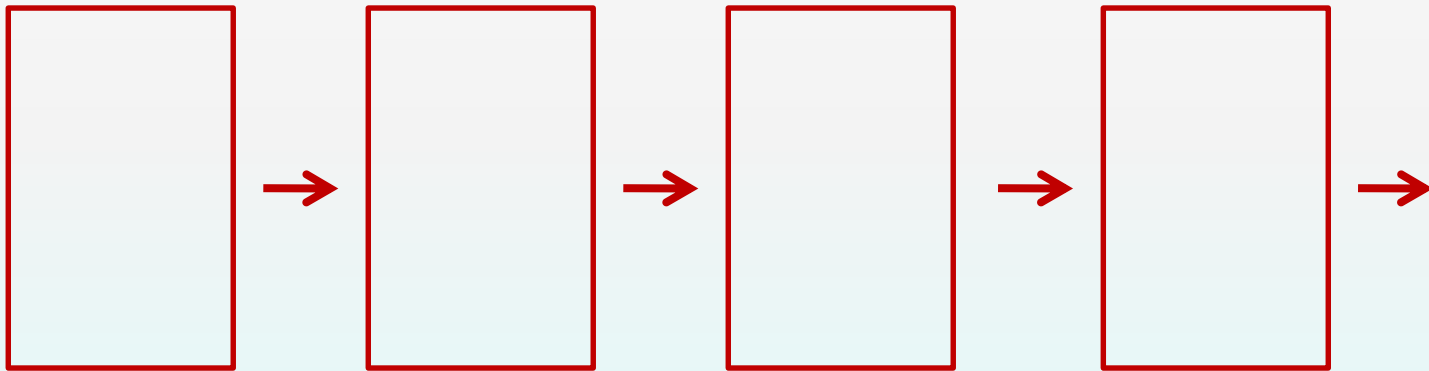

時間順序

首先 其次 接著 第一 並且 接著 之後 其後
終於 當...的時候 在...之前 最後 再一 直到 起先
一開始 最初 那麼 接下來

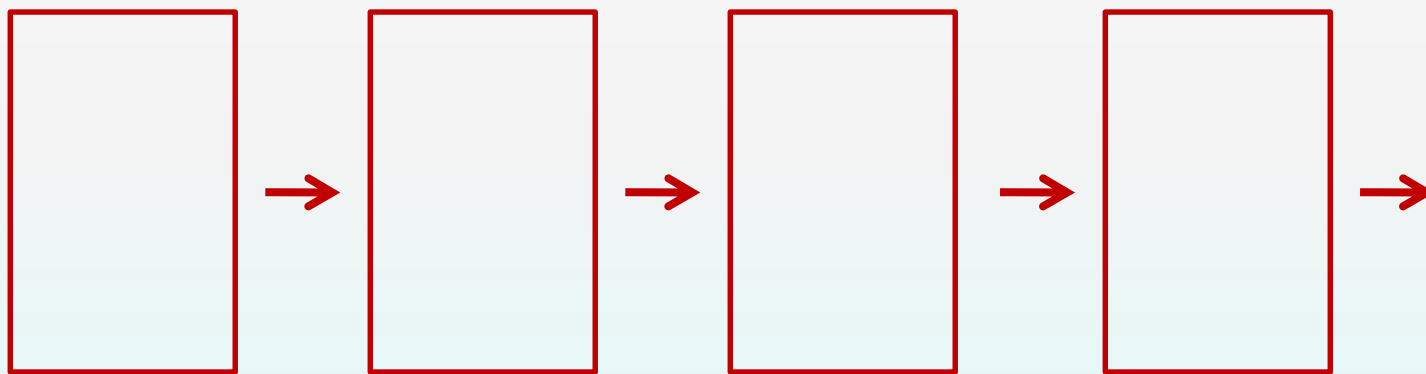

比較\對比

和...一樣 相同的 然而 比較 像是 倒不如
換句話說 不但...而且 雖然 可是 然而 除非 而且 不過
即使 但是 另一方面 相對的 同時

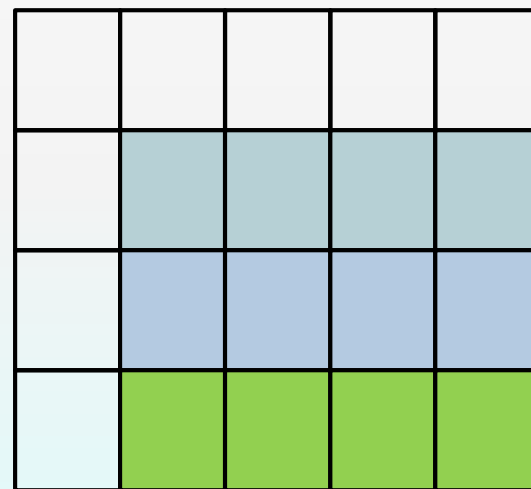
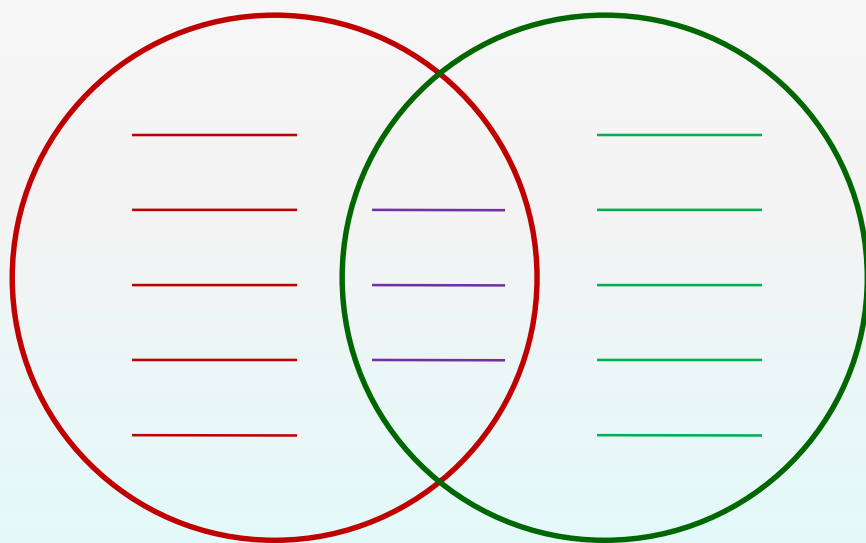

問題解決

因為、由於、藉由、藉著、為了、為此、例如、
其實、具體來說、像這樣、總而言之

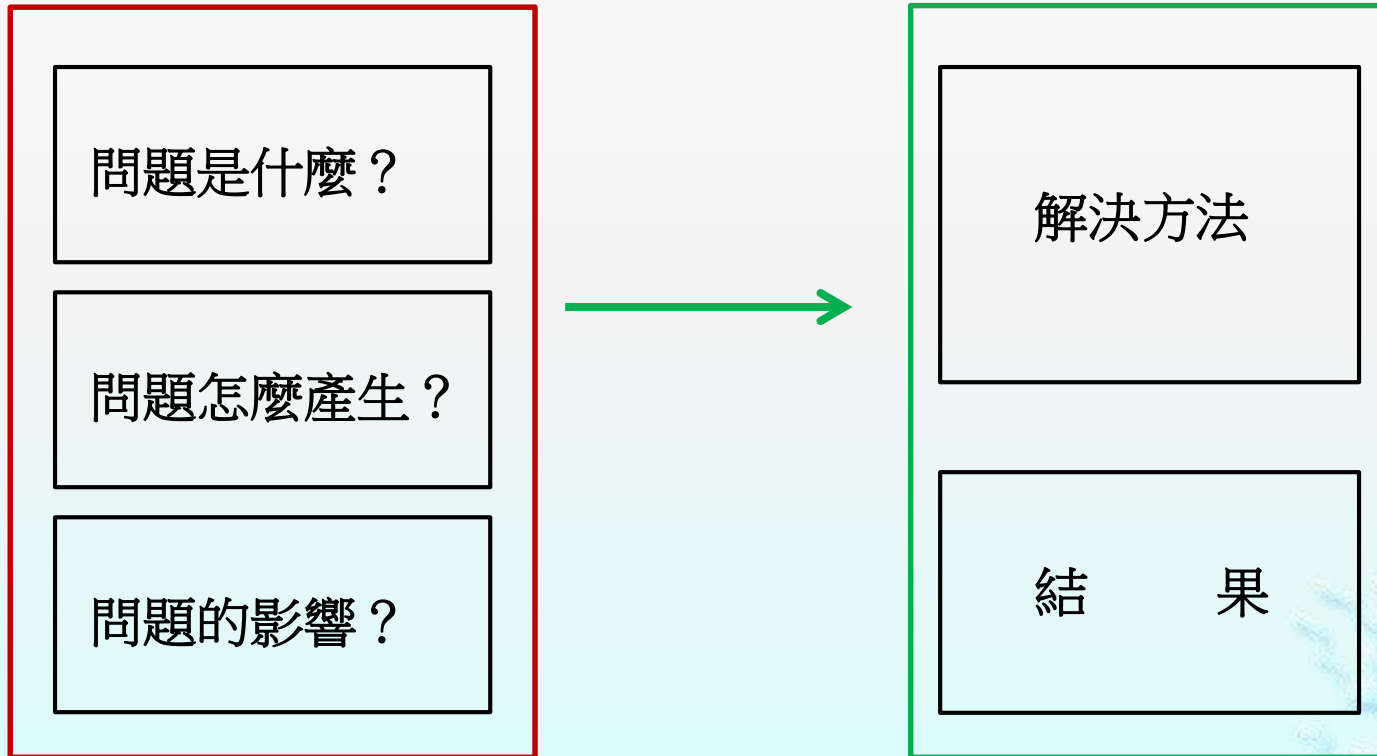

找出適合的框架來畫課文概念圖

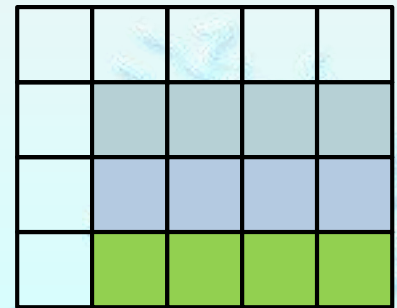
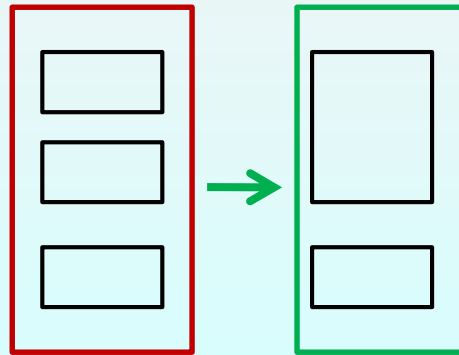
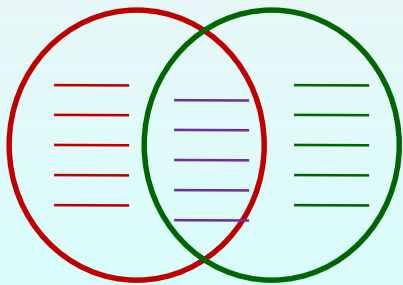
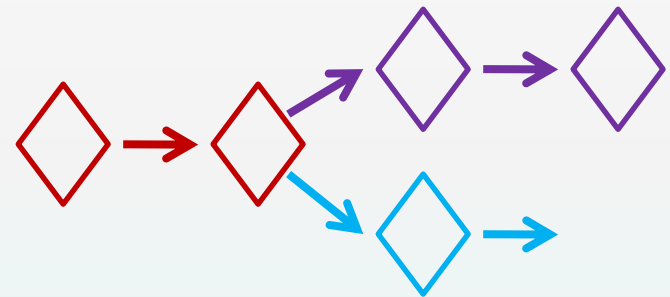
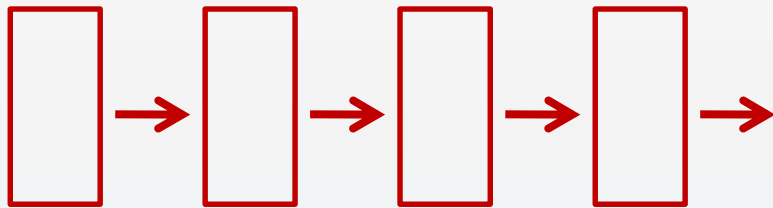
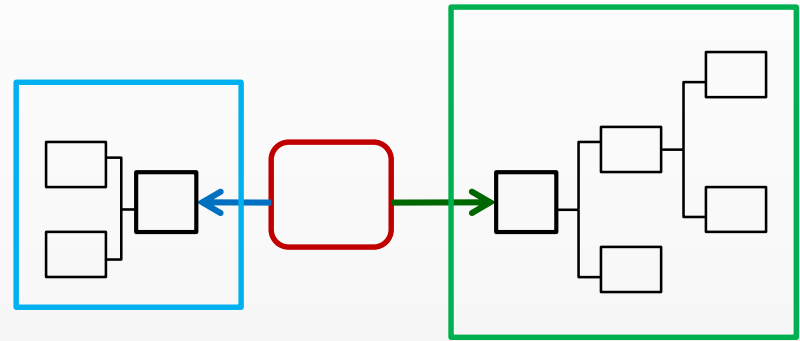
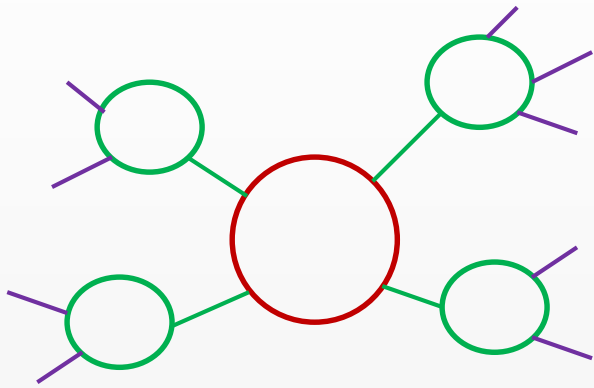

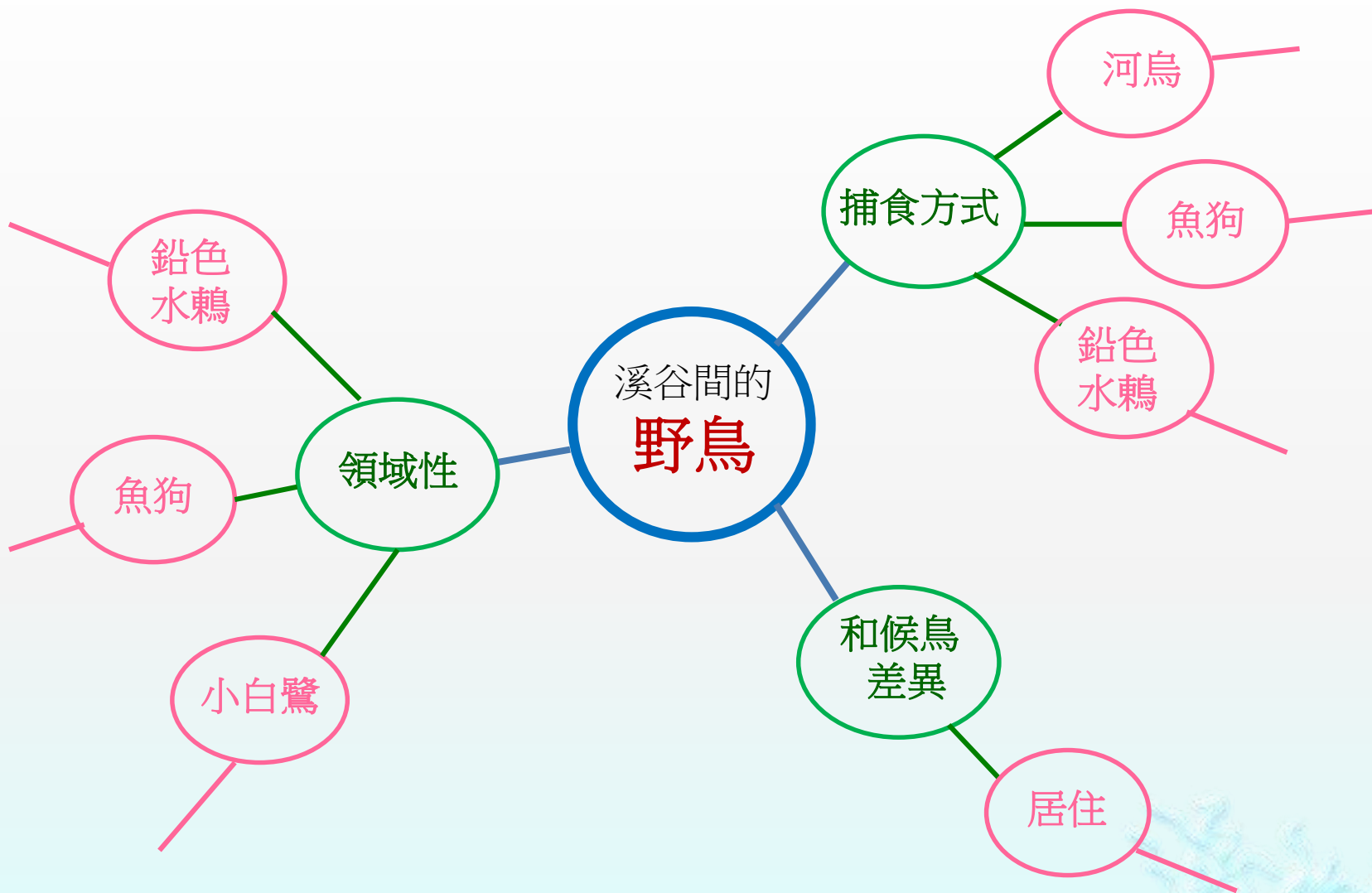

列舉

基督山恩仇記

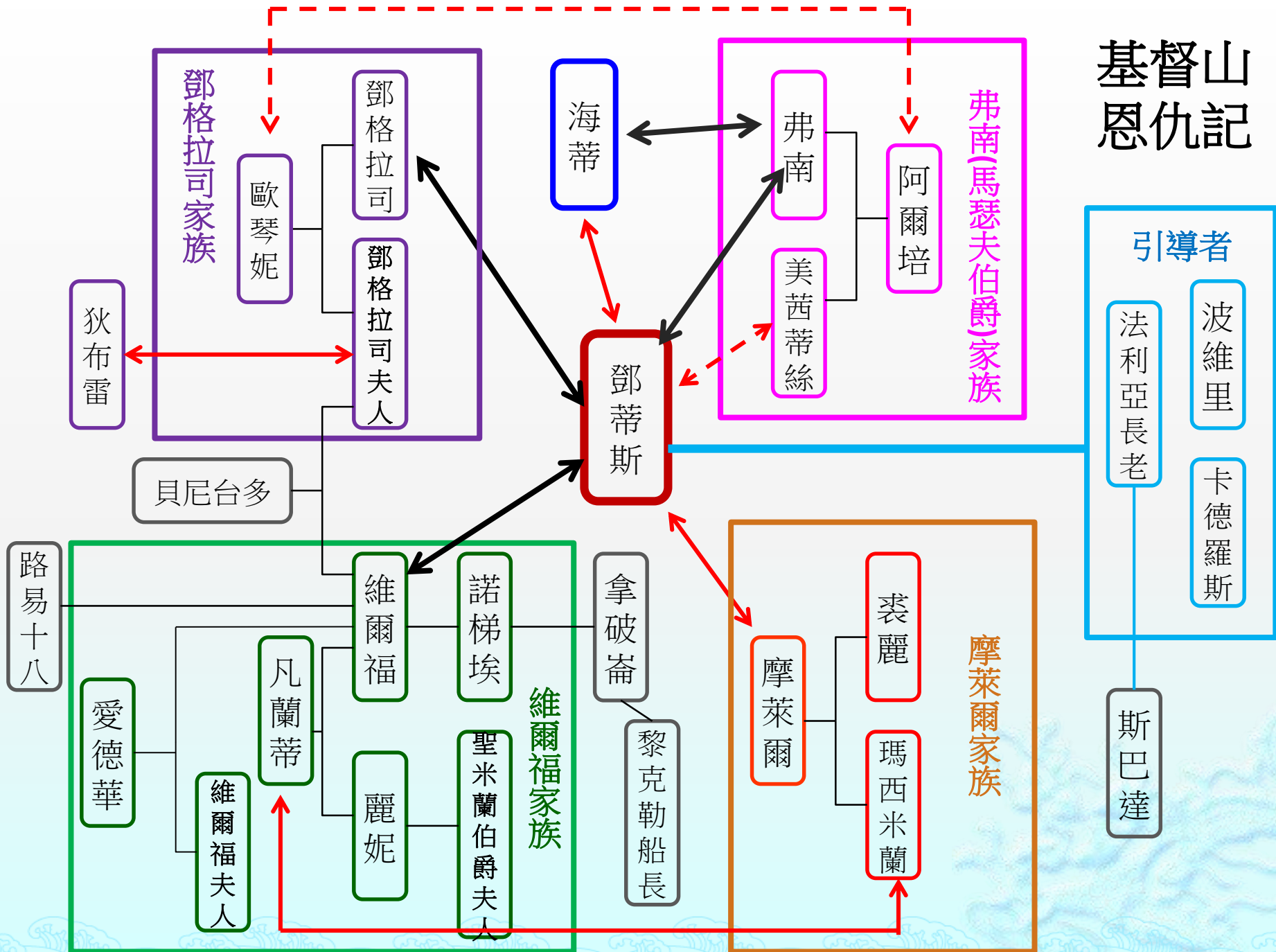

誰怎麼了/誰做了甚麼/誰發生了甚麼……

開始：背景(人時地) + 起始事件(故事起因)

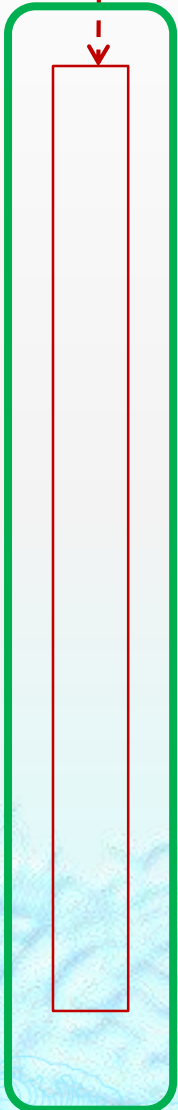
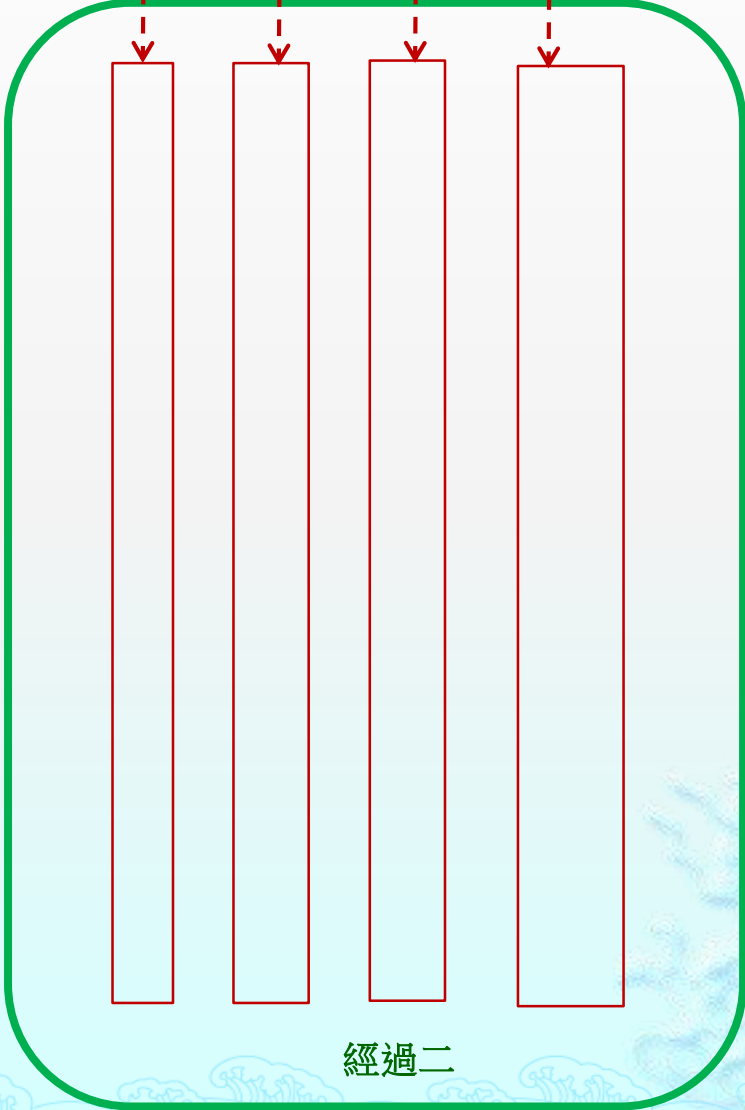
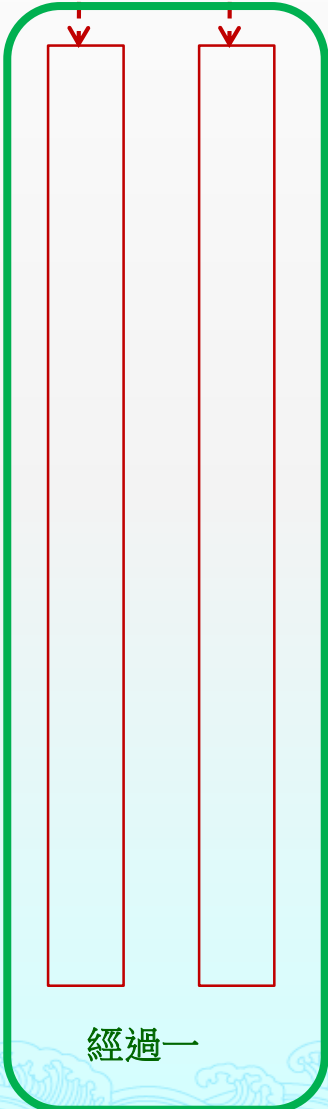
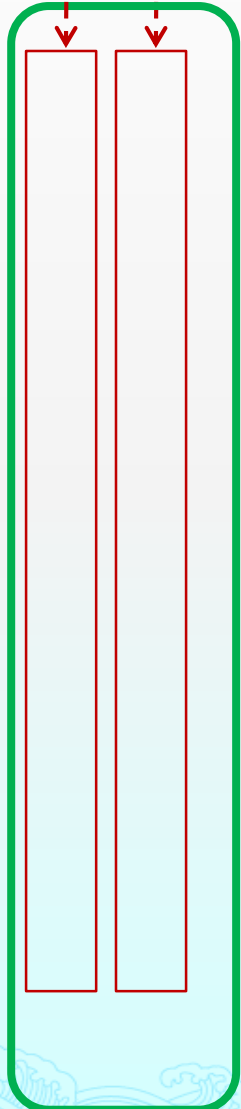

結束事件：結局人物安排

一生可利用的時間

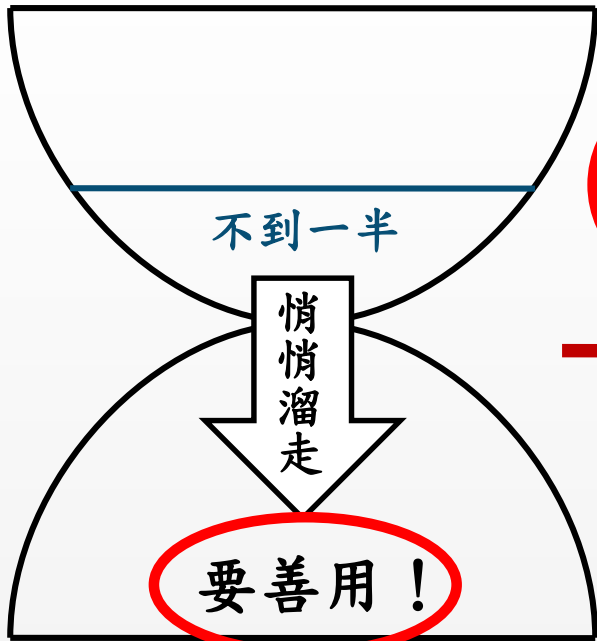

做計畫



- 嚴長壽
- 現代、台灣
- 快遞工作
- 提早上班計畫
- 快速完成工作
- 有時間做更多事

做時間的主人

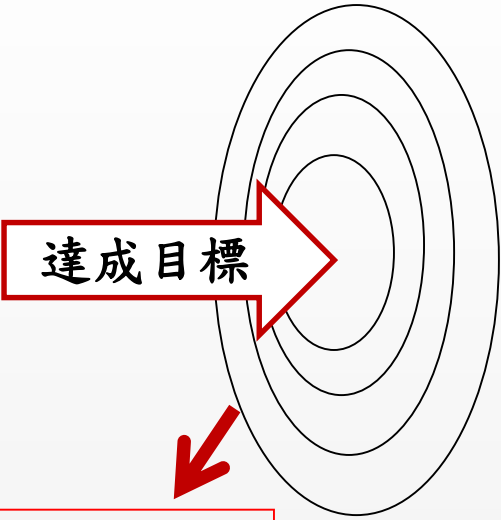

完成事情

積少成多



歐陽脩
一般人

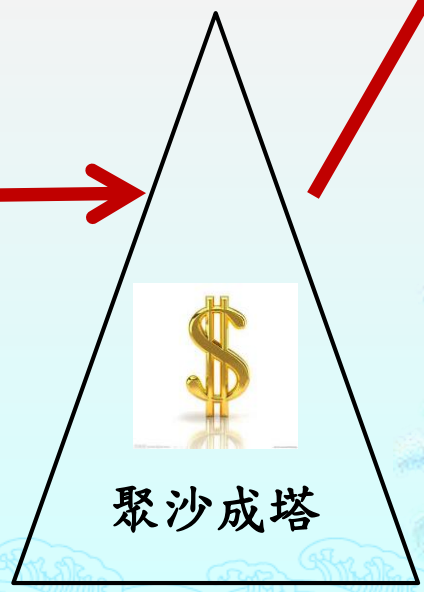
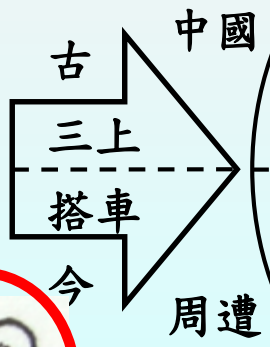

第二組

報告主題

恆久的美





蔣勳



米勒

現代

蔣勳經過
嘉南平原
想起了一個故事

農村

讓美恆久

古代

米勒

作者

拾穗

土地

寬闊厚重

拾穗
的美

生命尊嚴

分享物質
的慷慨

背景

農村

創作
來源

內容

體會到農
民的生活

遠方的人們
堆麥草在車
上

三名婦人正
在撿拾麥穗



練習實況

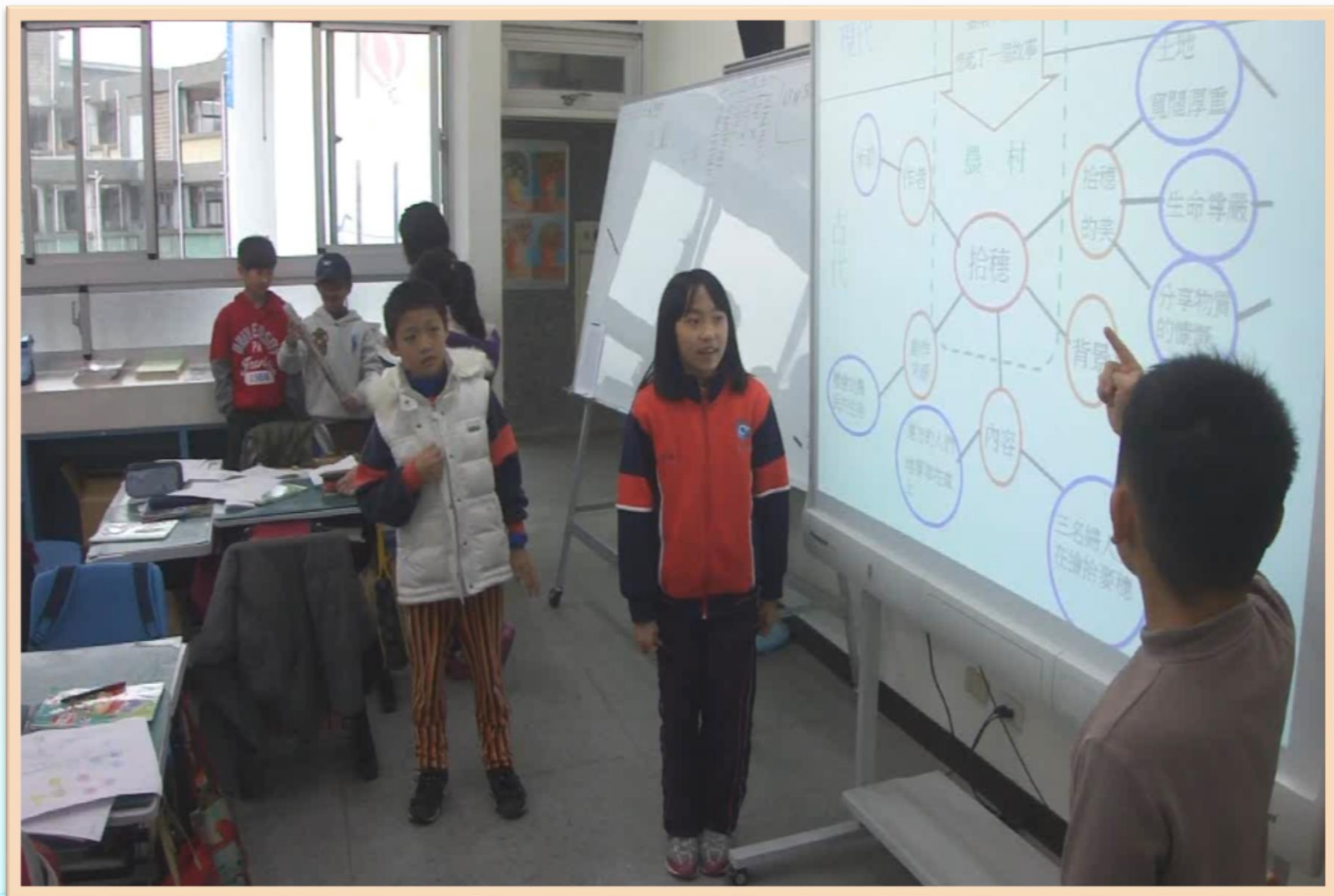



建立思考基模？

分數重要？

第五課一恆久的美，
而我們在討論時，
家你一言，我一語，我
們都在討論論文章
中合理的部分。我
覺得這種上課方式
很有趣。

家長簽名: pei
老師簽名:

報告的文章。我
們每組組長挑選
五八心情：今天老師讓
心

棒 棒 棒 棒 棒 棒

的建議
的後
的後
的後

□ 閱讀
□ 學用品
□ 作業
□ 個報告
□ 怕未帶
□ 寫得真好！
□ 量體溫
□ 勤洗手
□ 望遠凝視

直是謝謝老師給我
讓我可以繼續講下去
常樣超緊張，還好我
是第一個上台，我如往
台上抽籤時，我們班居然

家長簽名: 豆反
老師簽名:

的專題報告，沒想到
五、今日心情
3、今日心情
今日是至

標準差
6.02
6.12
5.99
7.1
5.64
4.4
5.81
5.9
6.18
6.5
5.73



四、引人注目的google標誌

五、恆久的美

六、舞動美麗人生

七、空城計



生活中的藝術

← 主題

視覺藝術

肢體藝術

文學

網路塗鴉標誌

繪畫

舞蹈

戲劇表演

劇本

Google塗鴉標誌

米勒的畫作

街舞

?

舞台劇本?

Google動態塗鴉標誌

題目：樸實的倒影---米勒的畫作

各組的研究題目

第一組：樸實的倒影---米勒的畫作

第二組：青少年的最愛---街舞

第三組：帥斃了---Google塗鴉標誌

第四組：天使的畫作---拾穗

第五組：歡樂精靈---Google塗鴉標誌

第六組：創意神手---米勒的畫作

如何寫出好的研究動機？

我們討論出三個條件：

(1).....

(2).....

(3).....

自定檢核標準！

如何寫好研究動機？
我們討論出的三個條件
1. 研究動機中要寫出自己的(1)
2. 要舉出米勒畫作例子。(2)
3. 句子要通順、多(3)
容詞。 (4)

句子通順

有寫出想研究這題目的原因。

有寫出街舞的細節。

意思明瞭。

專題寫作

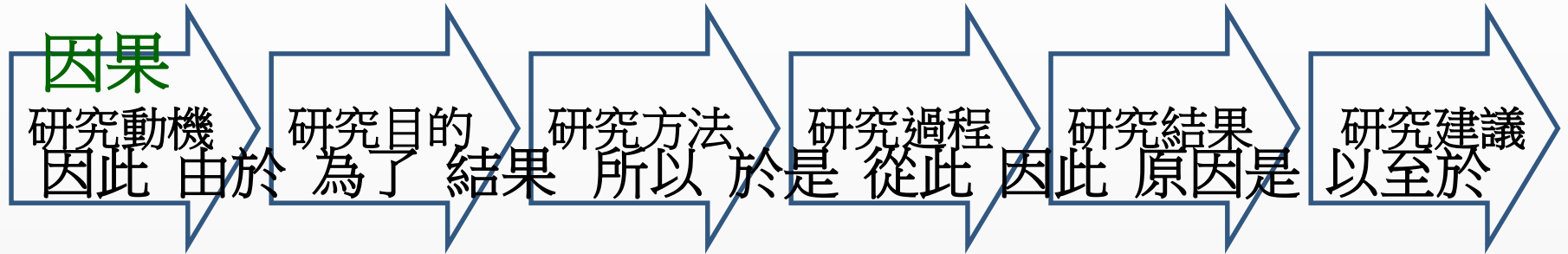

研究動機

如何遇見
主題？

主題怎麼
吸引你？

所以.....
來深入研究

研究目的

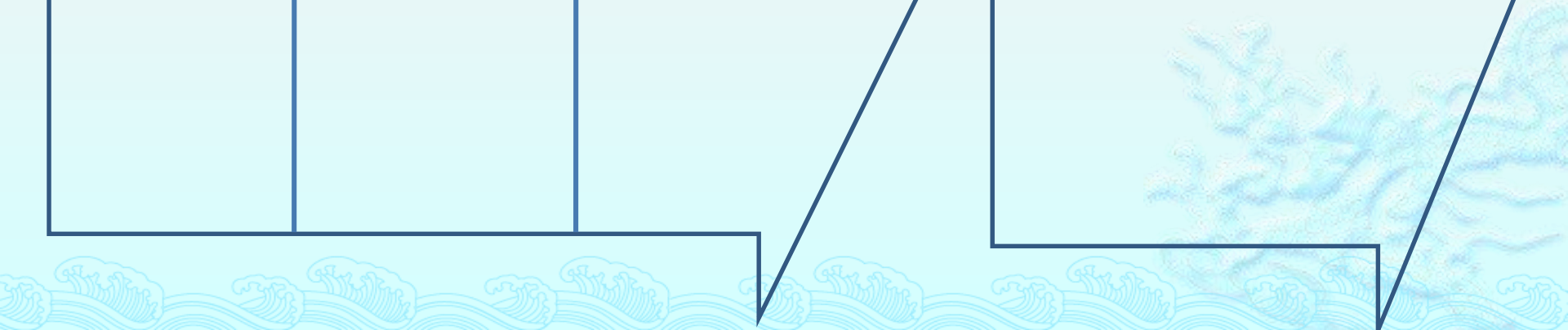

第二組的研究動機

題目：青少年的最愛---街舞

有一天我看到很多青少年在仁和國中跳街舞，我看到他們把手撐在地上且雙腳懸空在半空中，我也看到他們將手快速的揮動且整齊的踏步，甚至其中兩人還把一個人舉起來，做出華麗的隊形，因此我覺得街舞是一個很有意義、很酷的舞蹈，所以這次的專題研究我們要研究青少年的最愛—街舞。

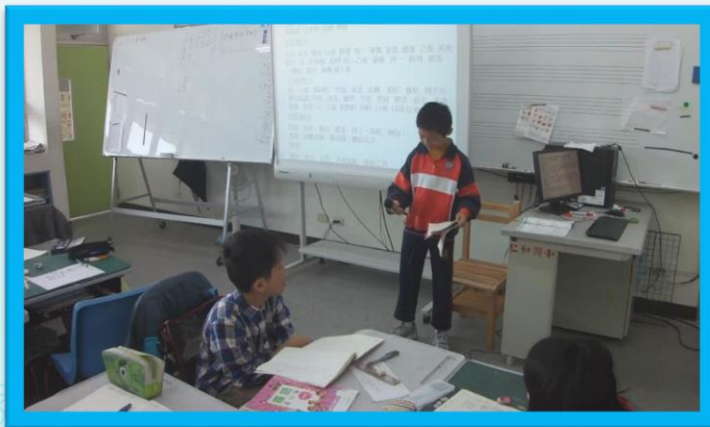

專題寫作：閱讀理解+故事呈現



班上 專題寫作

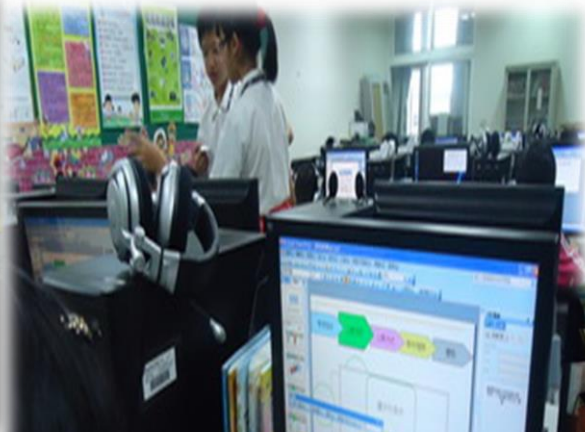

從班級學習活動到參與比賽



學生參與專題寫作比賽，活用所學

2013北北基桃四縣市專題寫作比賽

研究藻礁



以戲劇、舞台經驗為基礎，展開專題研究行動



如何讓大家認識藻礁價值？

校園小主播



客串校園電視台小主播，拍攝影片介紹藻礁

兒童朝會戲劇



將藻礁研究結果融入劇本，在兒童朝會演出

問卷調查



問卷調查大家對藻礁的認識，並且給予回饋

Youtube分享



將影片上傳youtube，提升瀏覽人數

藻礁研究的發現融入劇本及報導

劇本內容

我好恨我自己，雖然活了7500年，卻一點抵抗能力也沒有.....植物造礁的我，1年只長高0.1公分。

你是一個小型生態圈，有許多珊瑚礁沒有的生物呢！

居民和藻礁的爭吵。
居民：我要工作！藻礁：我要生存！

工廠老闆娘死而復生後的告白：
我一定把廢水處理乾淨，才不會害了自己。

傳達訊息

藻礁是非常稀少的而且有歷史價值。

藻礁生態圈的生物多樣性。

思考人類和藻礁應該和諧相處。

目前的工廠偷排汙水不只傷害藻礁，更會害到人類。



文字課程

書法美學

閱讀理解

自主學習

參賽影片



藻礁議題我們想做到更好的決策過程

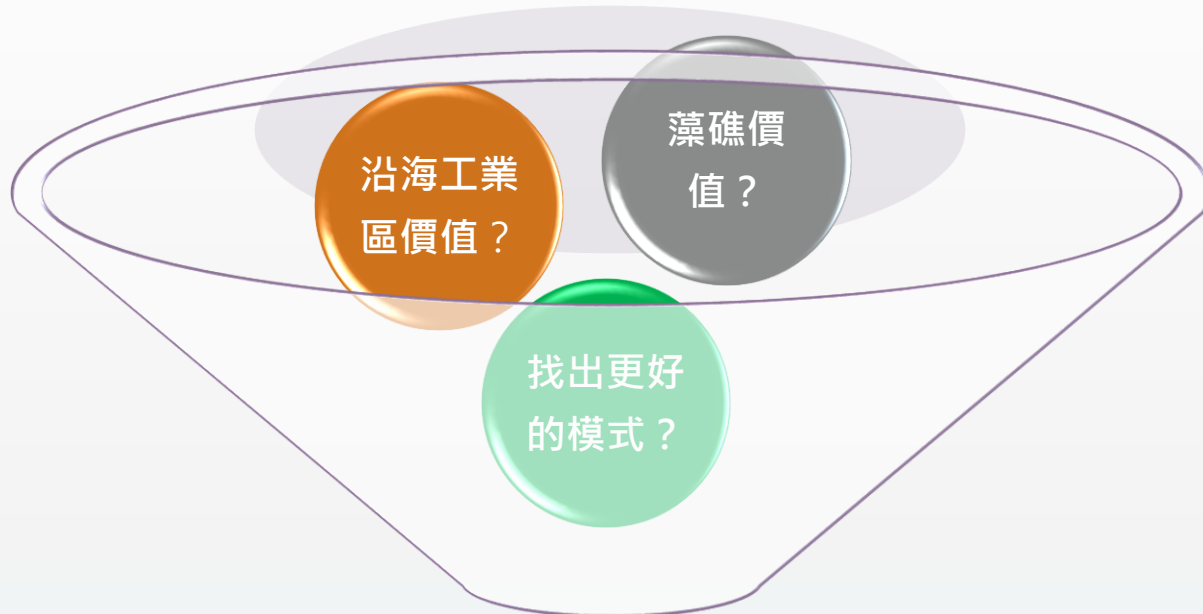

更深入的資料探討



統計數字比一比(6)

最近20年竹圍及永安漁港漁獲量

(公噸)

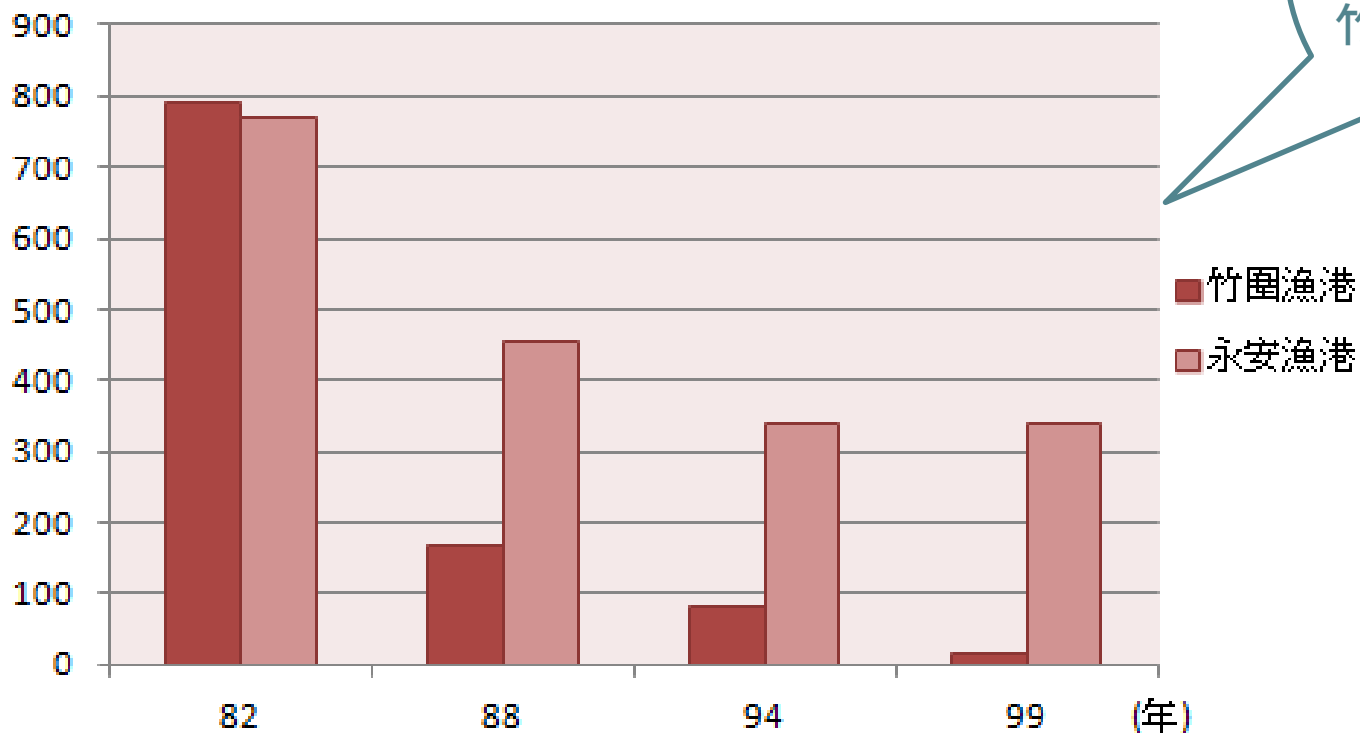

永安逐年減少，
竹圍幾乎枯竭。

統計數字比一比(3)

工廠所佔比例不斷上升，失業率略高於台灣平均值。

桃園縣營業工廠數佔台灣地區比例

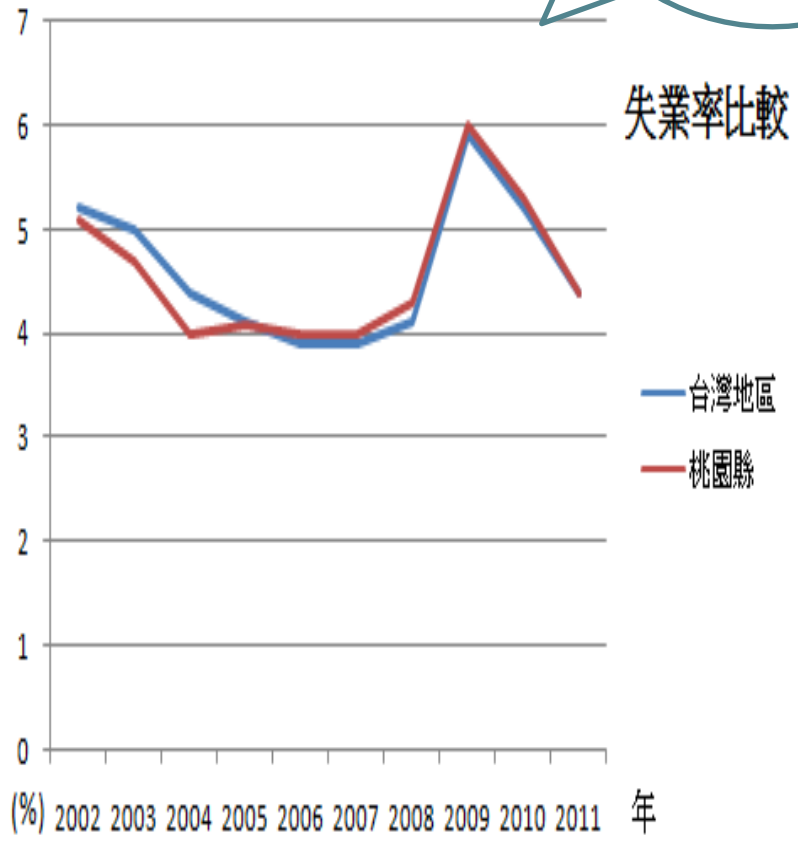
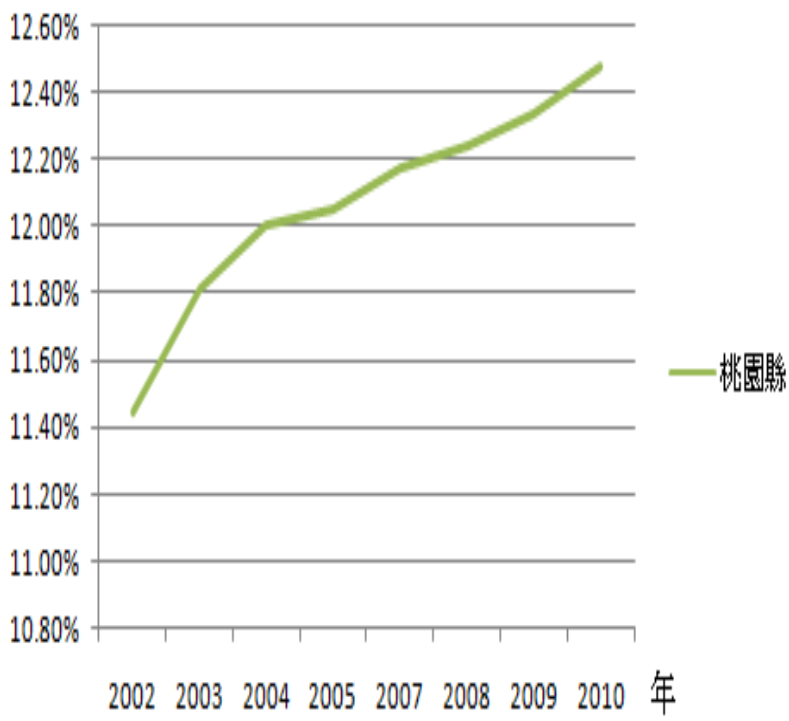

我們的理性決策

第一步驟：大家都
知道藻礁價值

第二步驟：大家都
了解沿海工業
區產生的問題

第三步驟：創造
新模式讓藻礁與
沿海工業區並存



4.數學解題

1

2

百貨商店第一天賣出書包56個，第二天賣出同型書包120個，

3

第二天比第一天多收入576元。

請問兩天賣出的書包共收入多少元？

第二天賣出書包120個 — 第一天賣出書包56個

第二天比第一天多收入576元 ÷ 第二天比第一天多賣幾個？

書包的單價 × 2天共賣幾個？

$576 \div (120 - 56) \times (120 + 56)$

兩天共收入多少元？

=

架構圖促進思考及討論

011 數學理解練習單 11

① 百貨商店第一天賣出書包 56 個，② 第二天賣出同型書包 120 個，③ 第二天比第一天多收入 576 元。請問，兩天賣出的書包共收入多少元？

閱讀監控，圈出題目不懂的詞彙。我對題目的理解程度：(3)---填 1、2、3
圈出使用策略：分析/綜合、圖解、推理、假設、歸一、代數/逆推、對應、消量

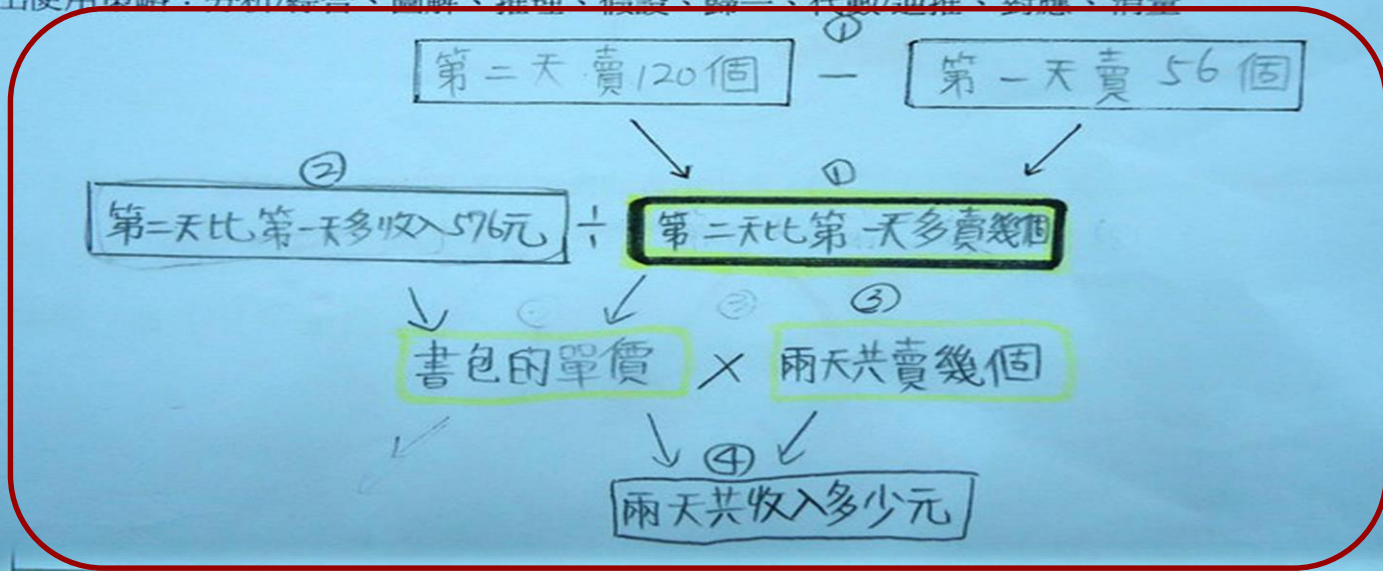

算法：

$$\begin{aligned} & 576 \div (120 - 56) \times (120 + 56) \\ &= 576 \div 64 \times 176 \\ &= 9 \times 176 \\ &= 1584 \end{aligned}$$

算式是思考後的結果

A: 1584元

小數點、數字的位置正確？ 已檢查
答案合理嗎？ 已檢查

先用算式填充題記錄問題，再用逐次減項算出答案：

(1) 麵包一個18元，牛奶一瓶25元，媽媽買了3個麵包和6瓶牛奶，付500元，應找回幾元？

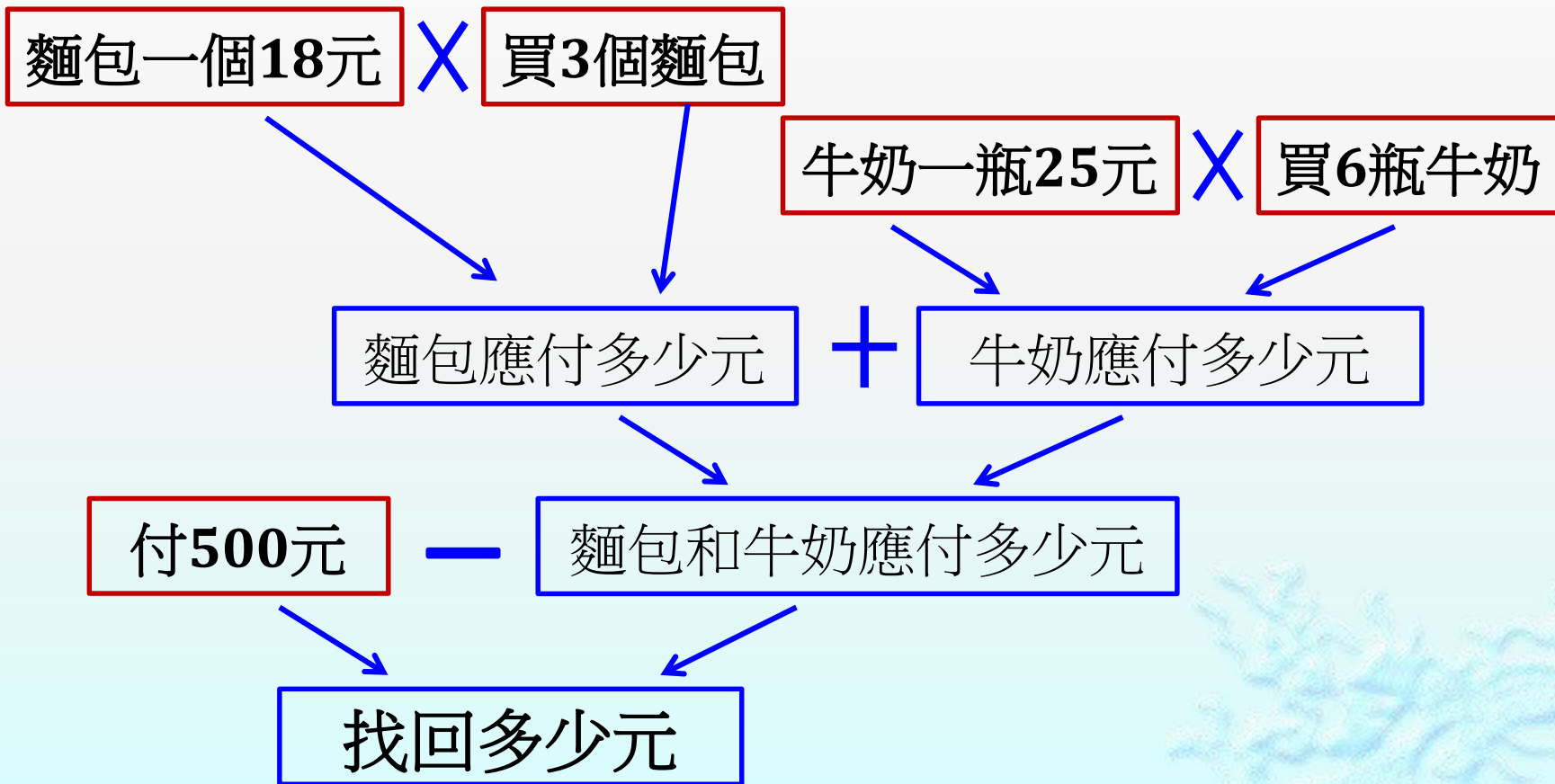

先用算式填充題記錄問題，再用逐次減項算出答案：

- (1) 麵包一個18元，牛奶一瓶25元，媽媽買了3個麵包和6瓶牛奶，付500元，應找回幾元？

$$500 - (18 \times 3 + 25 \times 6) = (\quad)$$

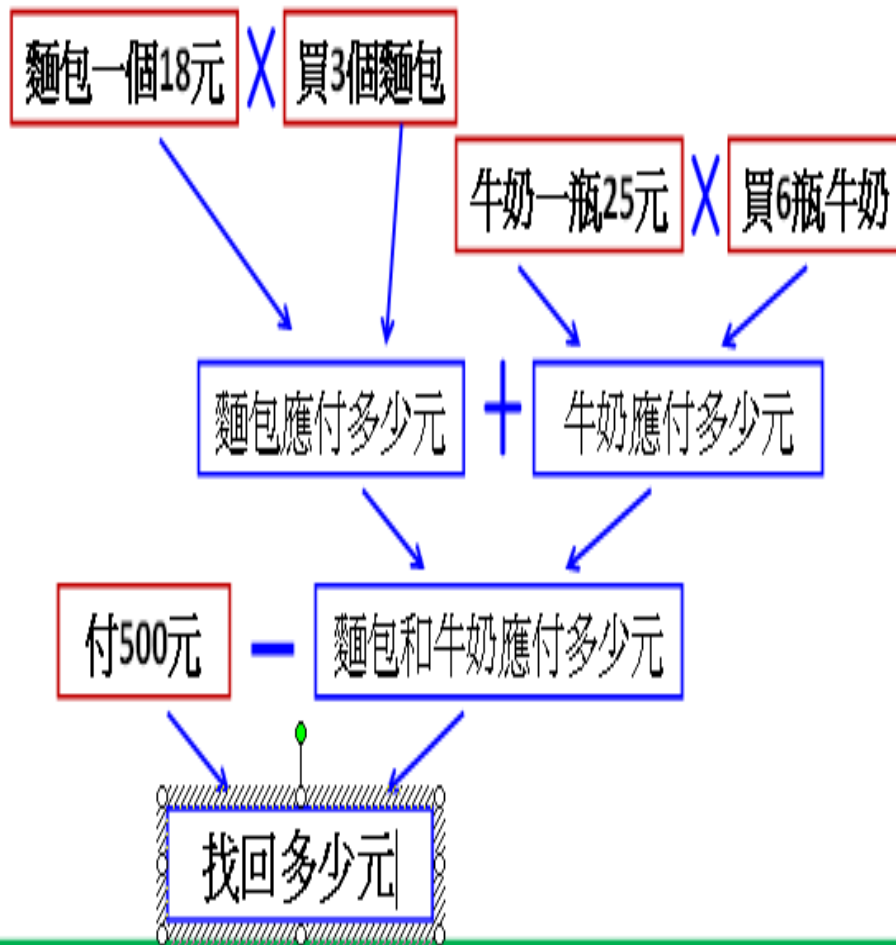

$$\begin{aligned} & 500 - (18 \times 3 + 25 \times 6) \\ &= 500 - (54 + 150) \\ &= 500 - 204 \\ &= 296 \end{aligned}$$

答：296元

1 緞帶一條長50公尺，2 姐姐有6條，3 妹妹有4條，
2人的緞帶共長幾公尺？

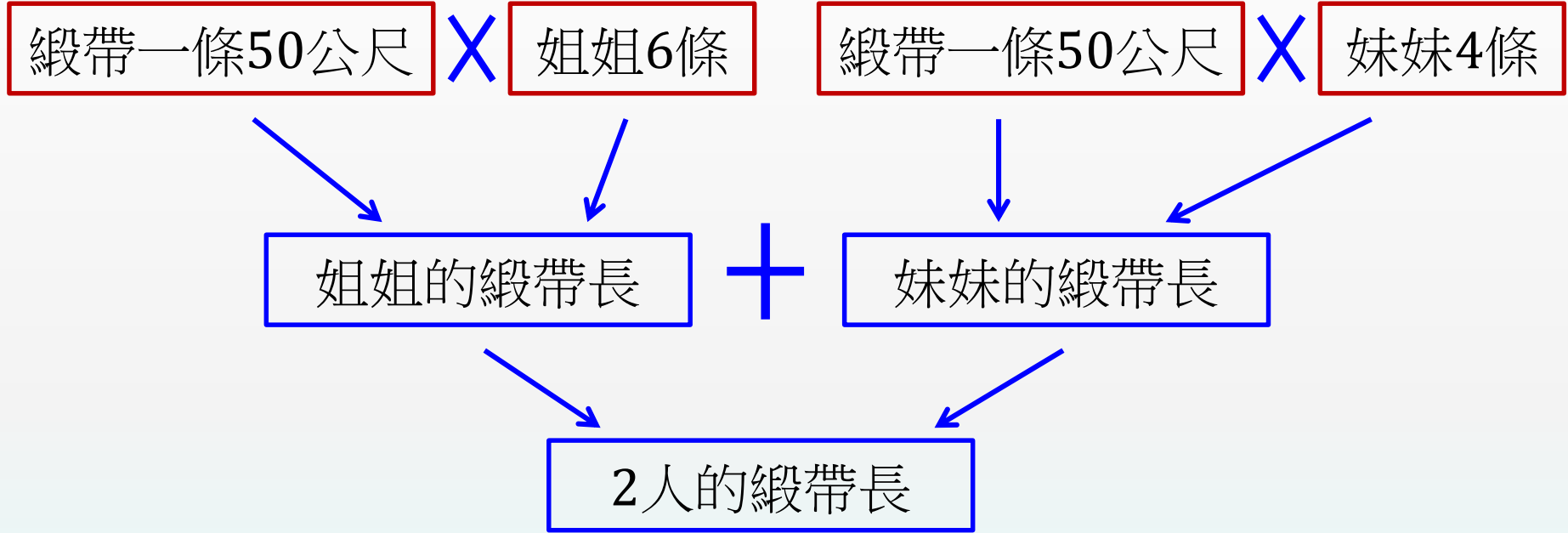

$$\begin{aligned} & 50 \times 6 + 50 \times 4 \\ & = \underline{300} + \underline{200} \\ & = 500 \end{aligned}$$

答：500元

1 緞帶一條長50公尺，2 姐姐有6條，3 妹妹有4條，
2人的緞帶共長幾公尺？

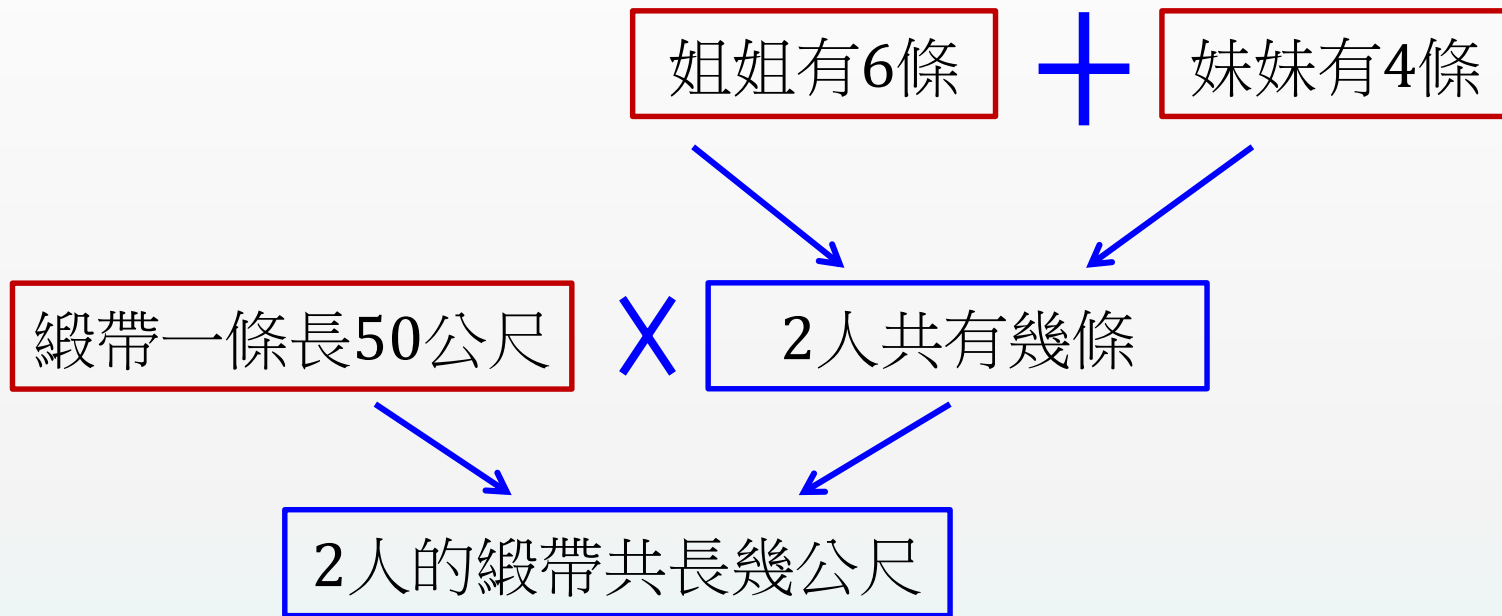

$$\begin{aligned} & 50 \times (6 + 4) \\ & = 50 \times 10 \\ & = 500 \end{aligned}$$

答：500元

基模?



數學題目的轉化

雞兔同籠，頭共35，腳共110，請問雞兔各多少隻？

$$110 \div 2 = 55$$

$$55 - 35 = 20$$

兔子數目



$$\text{兔子數目} = \text{腳數} \div 2 - \text{頭數}$$

數學題目的轉化

三腳凳和四腳凳共35張，腳共110，
請問三角凳和四腳凳各有幾張？



$$\begin{aligned}110 - 35 \times 3 \\&= 110 - 105 \\&= 5\end{aligned}$$

四腳凳數目

數學題目的轉化

雞 4隻腳 兔 7隻腳 共156隻腳

鉛筆每枝4元，原子筆每枝7元，花156元共買30枝，

問鉛筆和原子筆各有幾枝？

↓
雞+兔



$$(156 - 30 \times 4) \div 3$$

$$= 36 \div 3$$

$$= 12$$



原子筆數目

一隻青蛙四條腿，三隻青蛙共幾條腿？

$$4 \times 3 = 12$$

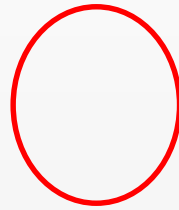

$$3 \times 4 = 12$$



$$3 + 3 + 3 + 3 = 12$$

有一個大平行四邊形，面積是 84×2 平方公分，
整個底是12公分，求高是多少？

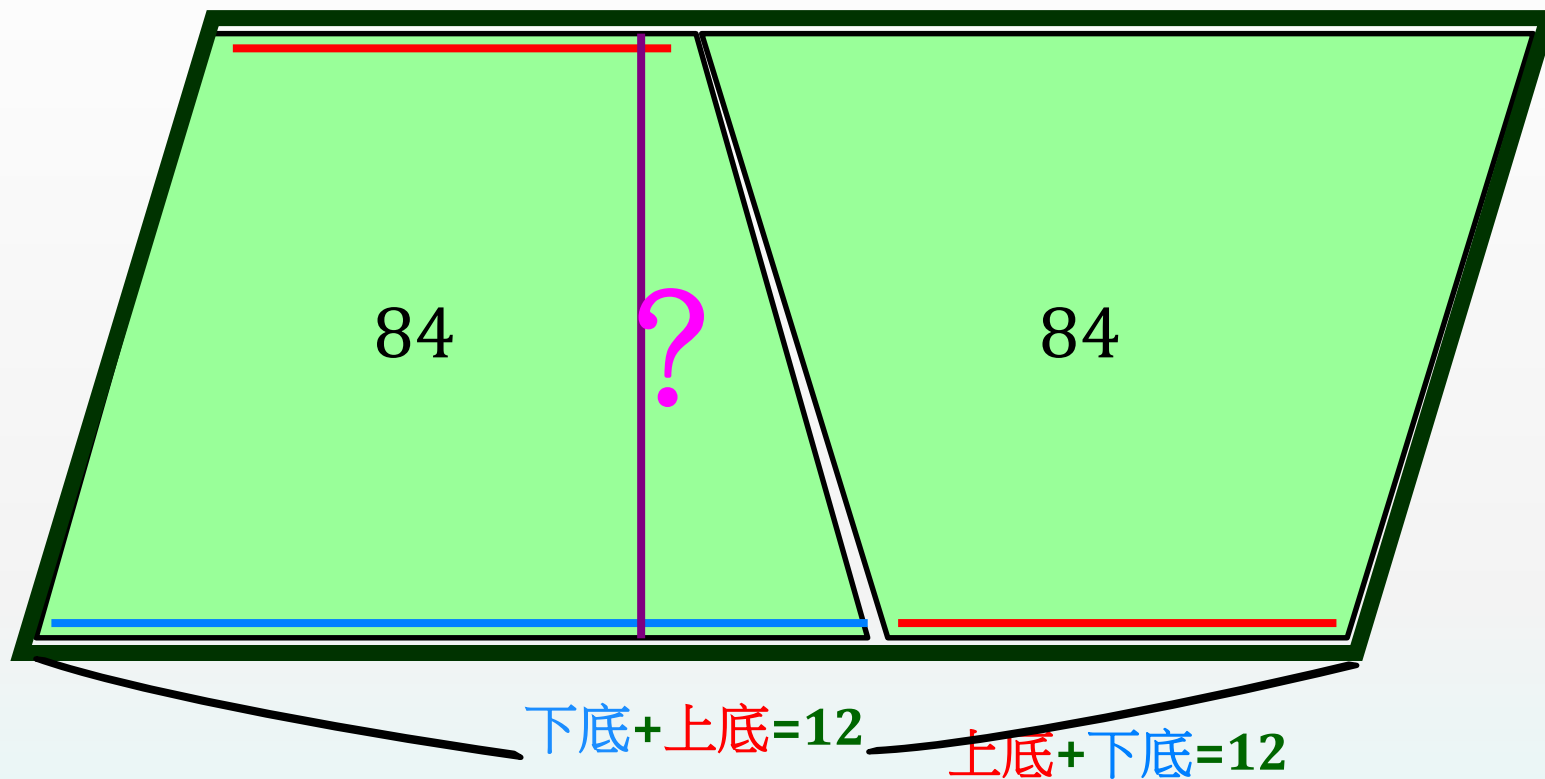

有一個梯形，面積84平方公分，上底下底之和是12公分，
高是多少呢？

$$84 \times 2 \div 12 =$$

歷史博物館從**1月6日**開始，**連續20天**展出畢卡索的畫展，請問展出的最後一天是幾月幾日？

歷史博物館從**1月1日**開始，**連續20天**展出畢卡索的畫展，請問展出的最後一天是幾月幾日？

1,2,3,4,5,6,7,8,9,10,11,12,13,14,15,16,17,18,19,20

歷史博物館從**1月1日**開始，到**1月5日**止，是畫展前的場地佈置時間，共佈置幾天？

1,2,3,4,5 **5天**

歷史博物館從**1月1日**開始場地出借，**前5天是佈置時間**，然後從**6號**開始，**連續20天**展出畢卡索的畫展，請問展出的最後一天是幾月幾日？

1,2,3,4,5,6,7,8,9,10,11,12,13,14,15,16,17,18,19,20,21,22,23,24,25

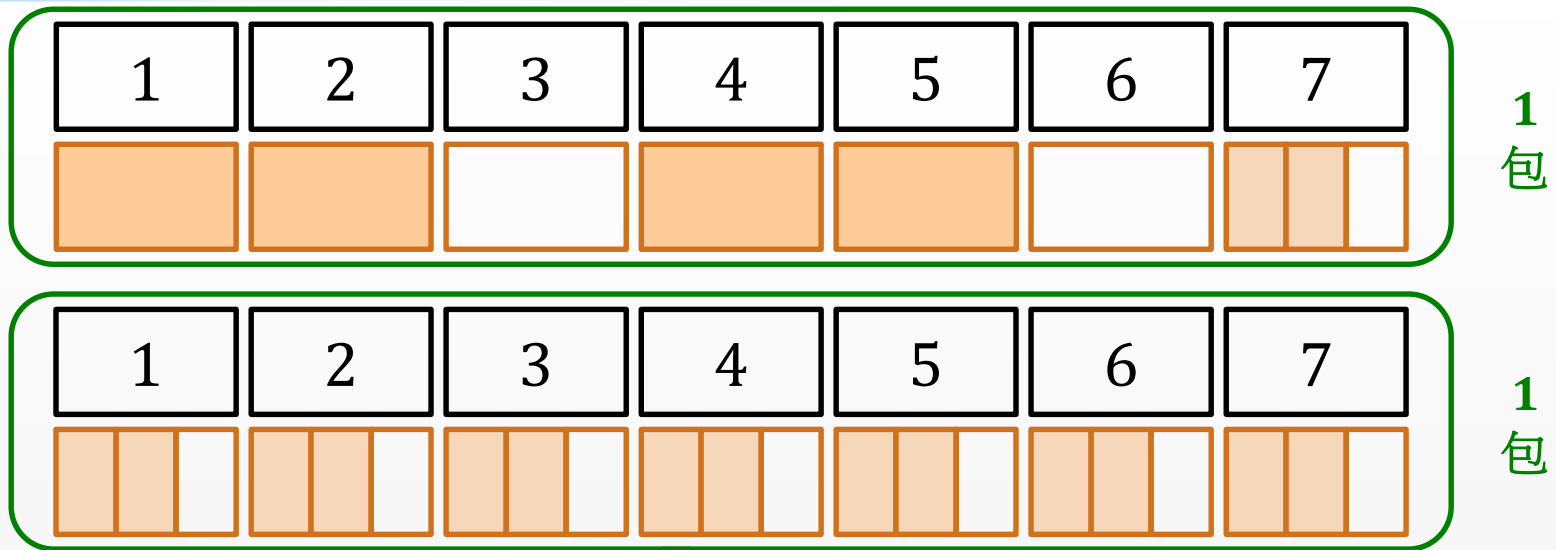

7條蛋糕的三分之二是多少條蛋糕？

1包糖重7公斤，飲料店煮紅茶用了 $\frac{2}{3}$ 包，是用了幾公斤？

重型機車的油箱容量是7公升，媽媽加滿油後，
從甲地騎到乙地消耗 $\frac{2}{3}$ 個油箱的油，是多少公升？

重型機車的油箱容量是7公升，媽媽加滿油後，
從甲地騎到乙地消耗 $\frac{2}{3}$ 個油箱的油。

每公升油價是36元，

則從甲地到乙地媽媽共花了多少錢在車子的耗油上呢？

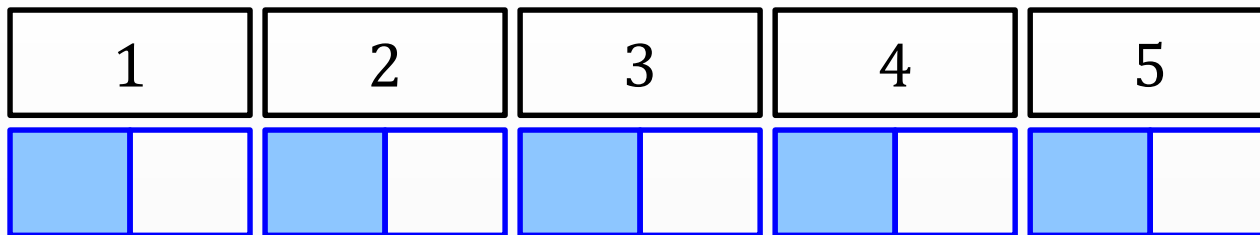

$$5 \times \frac{1}{2} =$$

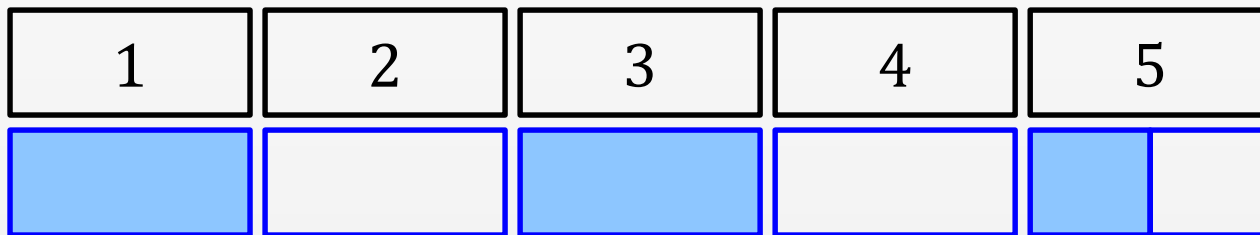

一般馬桶沖水一次是5公升，省水馬桶沖水量是一般馬桶的 $\frac{1}{2}$ 倍，
省水馬桶沖一次水是多少公升？

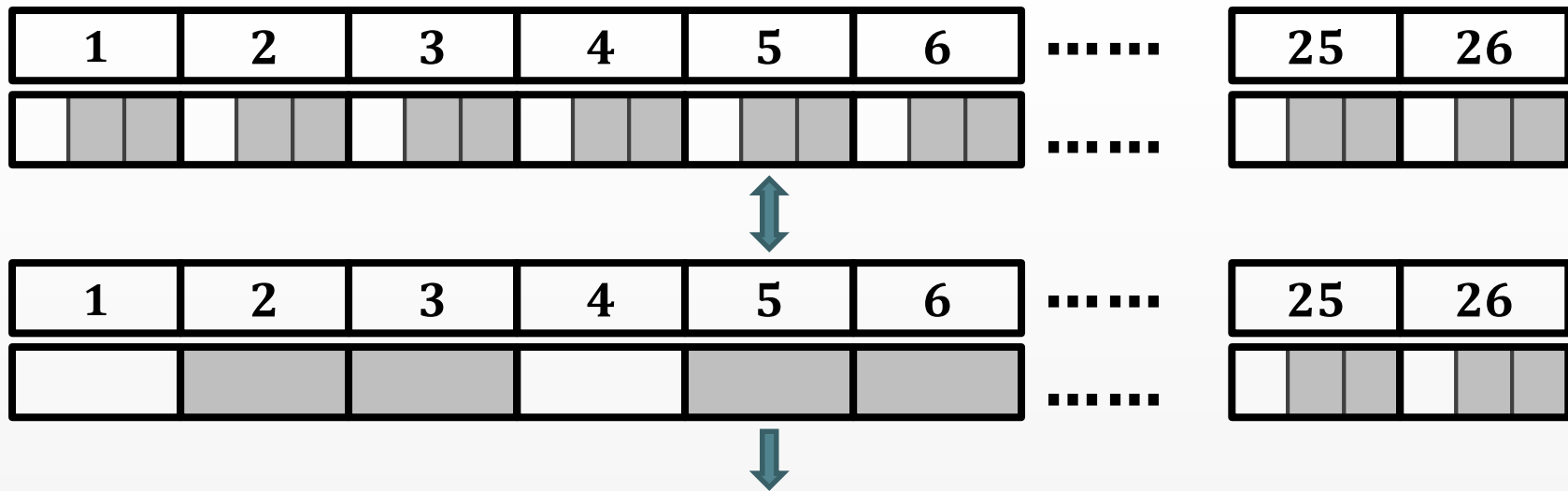

一條鐵絲長26公分，用去 $\frac{1}{3}$ ，剩下幾公分？

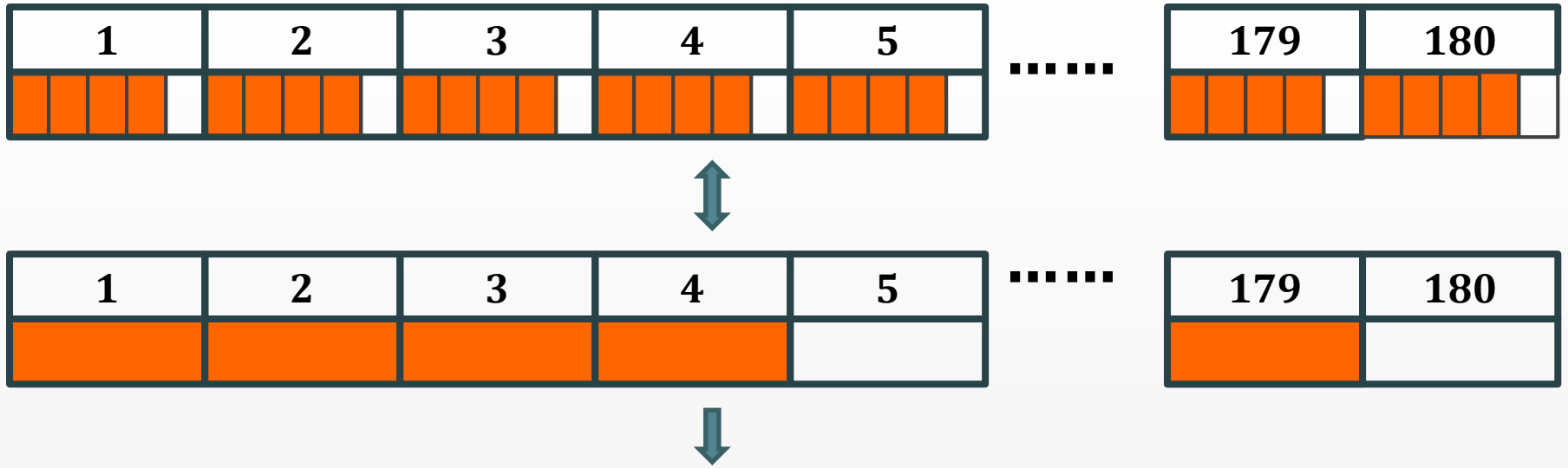

操場一圈是180公尺，小嫻跑了 $\frac{4}{5}$ 圈，是跑了幾公尺？

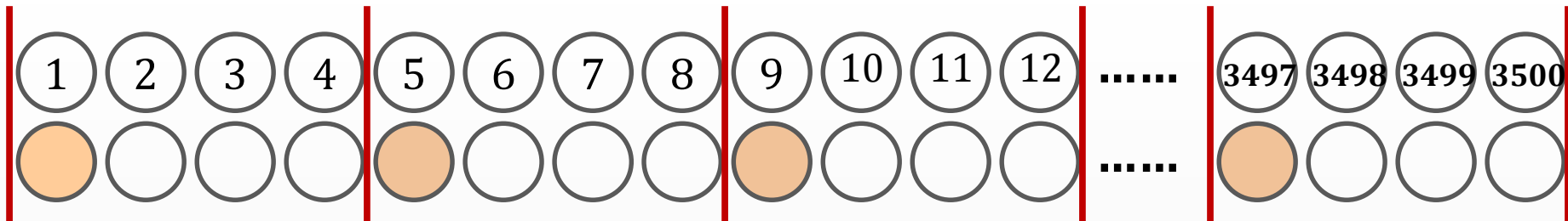

品瑜將3500元禮卷的 $\frac{1}{4}$ 用來買書，買書用了幾元？

學生回饋：增加自信

嗚呼！我山朋演
了！原本以為
100分能這轉
班上有四個人
26人90以上
！根本是神人
對不起！我於
了！差一點分

真是太高興了！數

學100分地，是我四六

年級第1次了！

數100有拉

HAPPY

我超越
O 號

明珠暗投：比喻有才能的人得不到

他在公司一直沒有得到重用，常
暗投的感覺。

我，從您的教導後，我開始數學是足多麼的生動有趣呀！

老師請教，你讓我上學充滿

作業

看到您教的功課，真慶幸她遇到了一位用心的好老師呢！

家長簽名 老師簽名

74
75

老師有你真好！

時光，我也最喜歡人

★堅持到底的英雄

仁善國小 6 年級	許筑薇	數學	40 → 55 → 70	進步 30 分
南興國小 5 年級	洪郁茹	數學	68 → 71 → 93	進步 25 分
仁善國小 6 年級	詹智宇	數學	59 → 58 → 81	進步 22 分
仁和國小 5 年級	林秉宏	數學	73 → 75 → 90	進步 17 分

因為您的殷切託付

的



林彤

趙榮華老師，我發現你是我最喜歡的數學老師呵呵~~~

現在的老師古板，尤其是數學老師，動不動就把粉筆用斷，浪費又討厭，還告訴全班，數學如果沒訂正考卷的話，隔天到後面罰站，再隔天去走廊罰站，說我們連數學課都不用聽了！到交為止，超過分的！！！氣死人了！還是最最最喜歡國小了！

收回讚 · 留言 · 18 小時前



張士軒

3月23日 · Taoyüan · 編輯紀錄

趙榮華老師我突發奇想有沒有可能請趙神組數學班來教我們數學XD????當然不能請老師來當義工~一定是有償的不然老師很辛苦~~當然重點是要趙老師擠得出時間XD

收回讚 · 留言

提升學習效能 建立團體紀律

讓學習動起來！

自我
省思
評量

同儕互評

行事曆運用

二、在小組學習時，同組同學的表現（各題不限人數，可寫座號）：

（一）最用心設計題目的同學是：_____

（二）最會幫助組員學習的同學是：_____

*（三）最不參與小組活動的同學是：_____

*（四）最常吵鬧干擾小組學習的同學是：_____

三、分組學習，如果滿分是 100，其次是 90、80

你給自己_____分，原因（自己各方面表現）：

給你的小組_____分；原因：_____

小組合作 學習自評 及互評表



6年11班說故事活動回饋表 日期: 101年11月16日 觀察員: 涂佑珊

姓名	徐義鈞 ₁₂	蕭婷之 ₂₁	洪采薇 ₂₆		
項目					
音量	✓	✓	✗		
故事語氣	✓	✓	✓		
咬字清楚 (快慢適中) (嘴型明確) (字音正確)	✓	✓	✓		
認真投入	✓				
站位適當 (觀眾角度)	✗				
總分 10分	9				

姓名	21	26	
項目			
音量	✓	✓	
故事語氣	✓	✓	
咬字清楚 (快慢適中) (嘴型明確) (字音正確)	✗	✓	
認真投入	✓	✗	
站位適當 (觀眾角度)	✓	✓	
總分 10分	9	9	9

說故事互評表

➡ 設定檢核標準

觀察員	1	2	3	4	5
項目					
音量	✗	✓	✓	✓	
故事語氣	✓	✓	✓	✓	
咬字清楚 (快慢適中) (嘴型明確) (字音正確)	✗	✓	✓	✓	
認真投入	✓	✓	✓	✓	
站位適當	✗	✓	✓	✓	
總分 10分	7	9	10	10	

二、這一週我的工作分配

週五	週六、日	週一	週二	週三	週四

說故事省思單

二、這一週我的工作分配

週五	週六、日	週一	週二	週三	週四
挑書 (✓)	(沒有準備) ?	做道具 分配角色 臺詞 (回家弄熟)	彩排 1 (可看臺詞) (✓)	彩排 2 (不可看臺詞) (✓)	彩排 3 4 (✓)

自主規劃
能力

三、觀眾反應熱烈嗎? (✗) 我覺得自己的表現如何? (✓)

四、從以上訊息中提出一個問題並回答(省思)。

問題：請問這次小朋友的反應為何沒有很熱烈？該如何改進？

答：我覺得是因為事前準備工作不夠多，所以上場前其他人會怯場，結果就忘詞了，導致小朋友們感到很無聊。以後說故事前要多彩排，也要找時間在全班面前表演一次，^{到時}人不會怯場。

我覺得
事前準備工作
不夠，
所以...

學生主動提問運用於活動省思

- ◆ **活動名稱：3月30日話劇表演-文字聚寶箱**
- ◆ 你覺得當個圖書小志工需要付出什麼？得到了什麼？
- ◆ 小朋友為什麼喜歡來看我們表演？請寫出兩個可能的原因。
- ◆ 分工合作的成果和自己一個人完成的事情相比，有什麼不同？
- ◆

經由提問自我省思

- ◆今日的演戲、說故事能做到這種地步，要感謝老師的大力協助，感謝瑞燕老師給我們機會，感謝全班熱情的參與，最後，更感謝各位小朋友，因為有你們的肯定，我們才能愈做愈好，在此，我由衷的謝謝每個人，**你們的掌聲，都有著把我推向前的動力，我一定繼續努力來服務大家！**

Hello My Diary

熱情的參與和鼓勵，
最後，更要感謝各位小朋友，
因為有你們的肯定，我才
能愈做愈好，在此，我由衷
的謝謝各位，你們的小動作
都擁有着把我推向前進一
的一股力量，我會繼續努力的

最近要做的事

運用行事
曆來監控
進度

校內語文競賽

專題寫作比賽

本週說故事進度

本週說故事進度

19	20	21	22	23
做道具、 分配角色 臺詞 (回家背熟) (✓)	彩排1 (可看臺詞) (✓)	彩排2 (不可看臺詞) (✓)	彩排3 4 (✓)	說故事 24.3.28.19 借書、分配角色 (✓)
26	27	28	29	30
背台詞 ()	彩排1 ()	彩排2 ()	彩排3 ()	





合作學習，提升
了團體效能。

創意的釋放



在說故事活動中，學生們藉著討論形成共識，並嘗試以自己的方式來詮釋故事內容。

12/14以前

(26)

10~15頁
math

閱讀賣專題
(不會的詞要查)

(27)

10題~15
math

寫完安親
班英文功課

(28)

10題~15
math

複英文30分
(跟安親老師
要)

寫安親班
英文功課

妥善規劃， 亮出自己

班長工作內容：

- 升旗及科任課時整隊，兩分鐘內完成。
- 上課開始時，要出來請大家把課本拿出來，和請全班起立組長查完就可以請組員坐下。
- 午休時，要出來請大家回坐位，講話警告一次就可登記。

102年第一學期圖書館說故事活動工作分配表(暫定)

週次	內容	參與人員
一 (8/26-9/1)		
二 (9/2-9/8)		
三 (9/9-9/15)		
四 (9/16-9/22)	說故事	涂佑翔、高翔皓、張士軒
五 (9/23-9/29)	說故事	呂偉、黃品純、杜立賢、張棋閏
六 (9/30-10/6)	說故事	洪采薇、曾煒程、涂佑翔、郭冠麟
七 (10/7-10/13)	說故事	林彤、李添韻、張士軒
八 (10/14-10/20)	說故事	鄭有辰、涂佑翔、吳顯煌、廖育萱
九 (10/21-10/27)	說故事	陳忻、高志斌、陳奕豪
十 (10/28-11/3)	說故事	涂義鈞、周顯、呂偉、謝雨謙、陳忻、涂佑翔、潘羽翔、郭冠麟
十一 (11/4-11/10)	說故事	謝舜之、涂義鈞、洪采薇
十二 (11/11-11/17)	說故事	
十三 (11/18-11/24)	說故事	涂佑翔、高翔皓、謝冠鈞、林育純
十四 (11/25-12/1)	說故事	呂偉、黃品純、杜立賢、張棋閏
十五 (12/2-12/8)	說故事	洪采薇、曾煒程、李添韻、陳忻
十六 (12/9-12/25)	說故事	林彤、周顯、張士軒、涂佑翔
十七 (12/16-12/22)	話劇	全班
十八 (12/23-12/29)	說故事	鄭有辰、陳忻、吳顯煌、廖育萱
十九 (12/30-1/5)	說故事	陳忻、高志斌
二十 (1/6-1/12)		呂偉、陳奕豪
二十一 (1/13-1/19)		

102年第一學期圖書館說故事活動工作分配表(暫定)

週次	內容	參與人員
一 (8/26-9/1)		
二 (9/2-9/8)		
三 (9/9-9/15)		
四 (9/16-9/22)	說故事	涂佑翔、高翔皓、張士軒
五 (9/23-9/29)	說故事	呂偉、黃品純、杜立賢、張棋閏
六 (9/30-10/6)	說故事	洪采薇、曾煒程、涂佑翔、郭冠麟
七 (10/7-10/13)	說故事	林彤、李添韻、張士軒
八 (10/14-10/20)	說故事	鄭有辰、涂佑翔、吳顯煌、廖育萱
九 (10/21-10/27)	說故事	陳忻、高志斌、陳奕豪
十 (10/28-11/3)	說故事	涂義鈞、周顯、呂偉、謝雨謙、陳忻、涂佑翔、潘羽翔、郭冠麟
十一 (11/4-11/10)	說故事	謝舜之、涂義鈞、洪采薇
十二 (11/11-11/17)	說故事	
十三 (11/18-11/24)	說故事	涂佑翔、高翔皓、謝冠鈞、林育純
十四 (11/25-12/1)	說故事	呂偉、黃品純、杜立賢、張棋閏
十五 (12/2-12/8)	說故事	洪采薇、曾煒程、李添韻、陳忻
十六 (12/9-12/25)	說故事	林彤、周顯、張士軒、涂佑翔
十七 (12/16-12/22)	話劇	全班
十八 (12/23-12/29)	說故事	鄭有辰、陳忻、吳顯煌、廖育萱
十九 (12/30-1/5)	說故事	陳忻、高志斌
二十 (1/6-1/12)		呂偉、陳奕豪
二十一 (1/13-1/19)		

學藝

亮

出

自

己

事

影片拍攝

著

法美

學

我

的

作

品

秀



話劇表演

陳忻
高翔晴
陳品
陳欣



中華民國一〇一年十月二十日
校長 鍾華美 贈
家長會長 陳裕豐 贈
桃園市莊敬國小二〇學年度十週年校慶暨
社區聯合運動會 六年級大隊接力
第一名

中華民國一〇一年十月二十日
校長 鍾華美 贈
家長會長 陳裕豐 贈
第一名

社區聯合運動會
一定要100分
一〇一年度第一學期數學學習領域六年級期中評量
六年11班座號：2號 國民小學一〇一學年度第一學
8.) 8-12 超商慶祝新開幕，買前略(加油!
珠，欣諭媽媽買了32瓶飲
得到(20)顆憤怒
9.) 柏該大帥哥跑步的時間和
數的最簡分數? ① $\frac{60}{30}$ ②
和時間是否成正比? ($\frac{17 \times 3}{3 \times 3} = \frac{91}{39}$)
距離(公里)
的? ① 11;



在觀眾每一雙
專注的眼神中
，班上的孩子
看到了自己的
價值。

家長及學生回饋

謝謝老師為小劇團的團員們留下不一樣的童年回憶。

聽！真的好巧！老師
 不幾歲？的6年次！
 謝謝老師為小劇團的
 團員們留下不一樣的
 童年回憶！
 今天到處遊行，
 還滿成功的。大
 家到處給我
 陳忻戰斧，
 的好玩極了。

家長簽名 教師簽名

老師：
 謝謝您給511班小
 朋友們表演的機會，
 更感謝您的全力
 支持，讓他們的
 生活除了課業之外，
 也有機會體會
 不一樣的經驗，真
 的非常謝謝您！

家長簽名 教師簽名

打掃認真。
 我覺得有拍得很好
 因為可以訓練自己的
 自己還存自己的練
 可以知道拍偶像的
 很辛苦！拍偶像的
 很辛苦！拍偶像的
 很辛苦！拍偶像的

真荊請罪：表示主動認錯賠罪

家長簽名 教師簽名

家長及學生回饋

士軒今天很認真在花時間
完成作文，打完草稿媽
稍作修正，之後上網和佑珊
交換意見，把佑珊認為不足
之處重寫，讓我看到同儕
的力量，也想讚賞一下
老師以分組的方式教學，
很棒！

（未交）
（未帶）

學用品）
（度，晚上）
（度）

我的體溫早上）

教師簽名

家長及學生回饋

趙老師，你好：

感謝您帶領501的孩子，讓他們都有向上提昇的企圖及渴望，待人胸襟也開闊許多。

以一個例子來說明，祐磊在社會科分組報告時，讓每一位組員都上台報告，儘管有些組員表現不理想，甚至上句接不到下句，我問他不怕被老師打低分嗎？不擔心被老師責罵準備不週嗎？他說：讓每一位組員都有機會上台發表是很珍貴的，同時組員們就是同甘共苦啊，被罵也要一起承擔。我很開心他

When you need someone, remember that I'll be there.

對合作學習的體會這麼深刻。謝謝您



祐磊敬上

是要為人服務，若無盡心盡力付出，就白養身體一生了。

家長及學生回饋

得第一。
組別，希望這組也能

今日心情：今天換了新

今天的功課和明天應帶物

我和好朋友 78 友 + 蘇祐
石碩一組，真開心，還
有我認見得他有很多地
方值得我認字習白，說不定
這也可以認讓我的字到
很多東西喔！

我就好了。要角力
不要當組長，讓別人
合得早就
像與錯人了，他們都不能
合得早就
今日心情或造句：今天
完成國羽白 20-22 頁
完成數一
完成數一

84
85
86

老師簽名

1/6



活化教學

語文+數學+綜合

字詞
學習

說故
事

專題
寫作

數學
解題



小組合作



自主學習

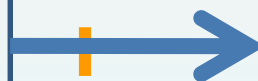

展能



展能



小組合作



自主學習

學生
展能

十大基本能力

學能力？ 學知識？

課程統整：綜合、語文、數學

瞭解自我與發展潛能：1-3-3探究自我學習的方法，並發展自己的興趣與專長。

欣賞、表現與創新：1-3-1欣賞並接納他人。

生涯規劃與終身學習：2-3-1規劃個人運用時間 金錢，所需的策略與行動。

表達、溝通與分享：3-3-1以合宜的態度與人相處，並能有效的處理人際互動的問題。

尊重、關懷與團隊合作：3-3-4體會參與社會服務的意義。

文化學習與國際瞭解：3-3-5尊重與關懷不同的文化，並分享在多元文化中彼此相處的方式。

規劃、組織與實踐：1-3-2參與各項活動，探索並表現自己在團體中的角色

運用科技與資訊：2-3-4熟悉各種社會資源與支援系統，並分享如何運用資源幫助自己與他人。眼

主動探索與研究：4-3-1探討周遭環境或人為的潛藏危機，運用各項資源或策略化解危險。

獨立思考與解決問題：4-3-3覺察環境的改變與破壞可能帶來的危險，並珍惜生態環境與資源。

班上拍攝畢業典禮歡送學長姐的影片



教師省思





2013年9月28日

如果有時光機，我想回到過去，讓我永遠活在過去，想念過去的日子，過去的十一班，想念那些沒有任何壓力的童年，為什麼時間總是過那麼快，好的時光一轉眼就消失了，在未來的日子，只會越來越複雜，不會像以前一樣，可以那麼無憂無慮，看到趙榮華老師送給我們的贈言，讓我也想好好謝謝老師這幾年的教導，讓我成長許多，並且給我們許多力量，讓十一班變得越來越強，昨天的教師節活動，有戲劇表演，讓我回想到以前我們曾經是說故事志工，帶給自己快樂，也帶給大家快樂!!想念ing...

讚 · 留言 · 分享

17 6

涂佑姍、洪采薇、吳騏煌以及其他 14 人都說讚。



涂佑姍 昨天看表演時，真的腦袋裡全是11班的畫面....

2013年9月28日 13:09 · 讚 · 3



陳忻 突然好感傷噢@@ 想當初我們在小學時也是站在台上的那一群~ 11班這樣的組合可以再來一次ㄟ

2013年9月28日 13:12 · 讚 · 3



涂佑姍 超級懷念的~我們班有一個之前601的，他有一次跟我說：『以前只要有表演，就猜的到一定是你們班...』聽到這段話，真的很...

2013年9月28日 13:14 · 讚 · 2



陳忻 真的~~ 但是已經過去了= = 突然好想回頭再看看當時的我們- -

2013年9月28日 13:16 · 讚 · 3

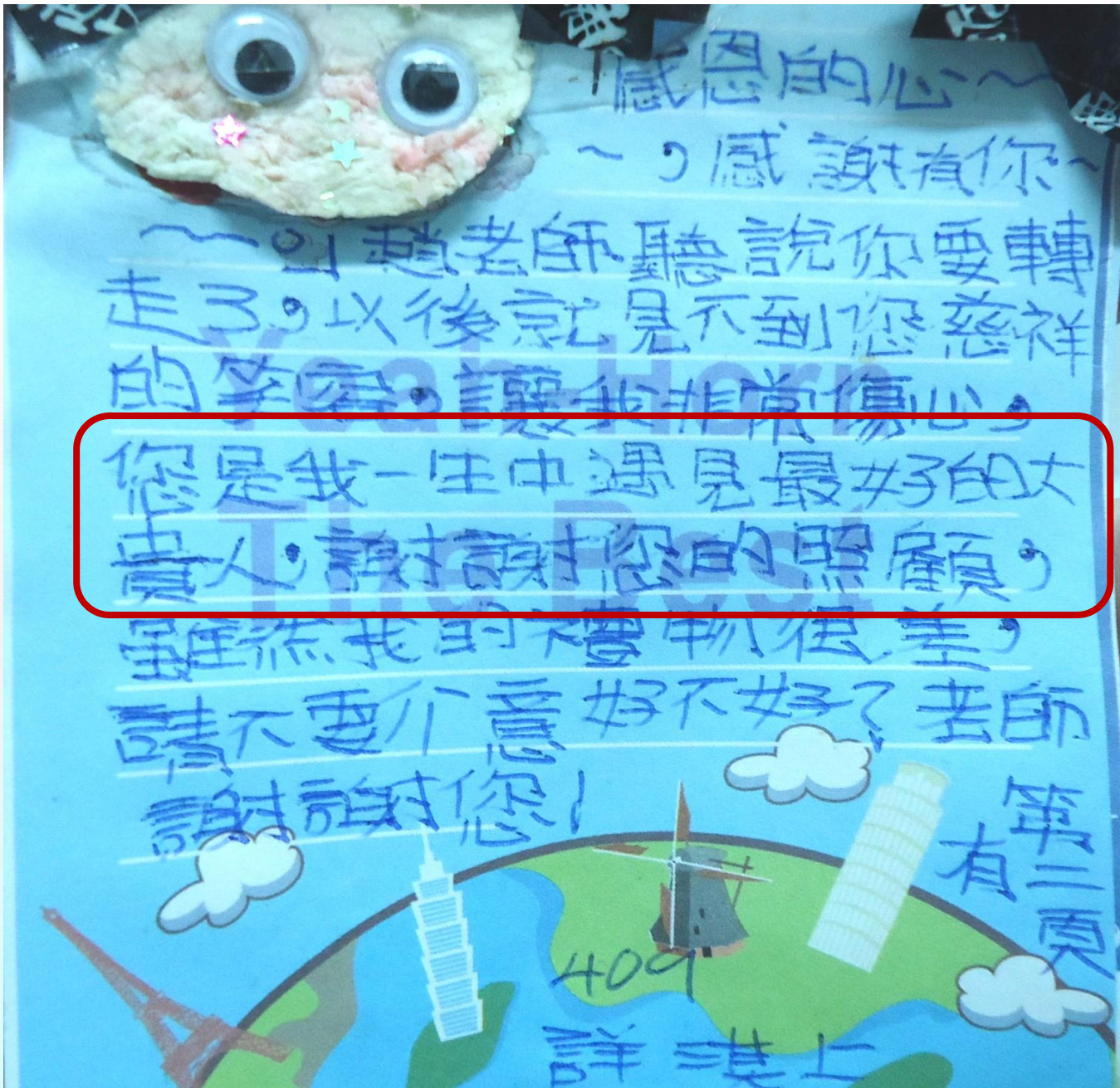

感恩的心~

~，感謝有你~

~，趙老師聽說您要轉走了，以後就見不到您慈祥的笑容，讓我非常傷心。

您是我一生中遇見最好的女貴人，謝謝您的照顧。

雖然我的禮物很差，請不要介意好不好？老師謝謝您！

第二頁

409
詳其上





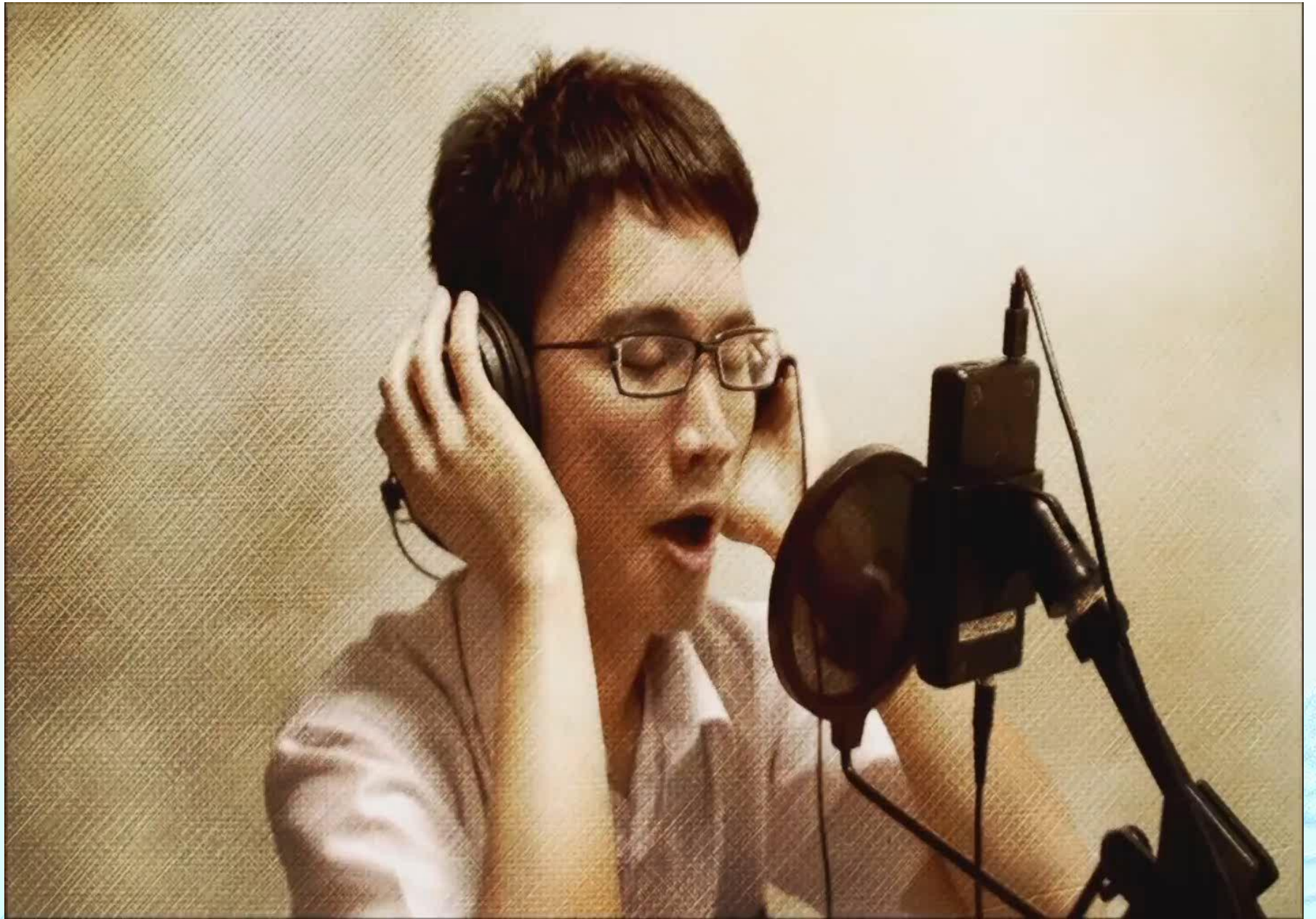

呂冠緯



比起研究人的生理功能，
我對人的心智活動更著迷。

讓每個明明都還有救的孩子，
不被放棄。

如果說對醫學我有九十分的熱誠，
那麼對於教學，我有更接近一百分的熱誠。



chin-hung tsai 1年前



很美麗的歌~比起修飾的歌曲更喜歡那種不太完美但深含著情感的聲音，也希望再十年之後這首歌的主人**還能記得當初的信念**，健保害慘了台灣醫學，越來越多醫生拋棄了信念加入了只賺錢的美容減重的行列，但更需要的是能夠救人的一雙手~ 加油!年青的醫生們~^^~

還能記得當初的信念

愛/專業

